

Porsche Zentrum Olympiapark

Porsche TIMES

4/11

Neujahr.
Rückblick & Ausblick.

Neugier.
Alles zum neuen Porsche 911.



Purist.

Der neue Porsche Panamera GTS.

1/11

PORSCHE PUR**5**Porsche Identität.
Der neue 911 ist da.**10**Der Purist in der Panamera Familie.
Der Panamera GTS.**11**Die neuen 911 Cabriolet Modelle.
Offen in die Zukunft.**38**Gebrauchtwagen.
Prädikat. Porsche.**41**Weil ein Porsche immer bleibt, was er ist: ein Traumwagen.
Unsere Anschluss-Garantie für junge Gebrauchte.**50**Stammtsichargumente.
Warum ein Porsche das ideale Winterauto ist.**REDAKTIONELLE BEITRÄGE****18**Individuelles Highlight der Münchner Hotellerie.
Ihre persönliche Residenz in München.**36**Innovation: Das Auto zahlt die Rechnung im Vorbeifahren.
Ticket-Trick: Mein Auto zahlt!**42**Künstler Primo Berera.
Kunst verbindet und schafft Identität.**44**Fitness. Beratung. Gesundheit.
Sport wagen in seiner schönsten Form.**46**Unsere Hotelempfehlung.
Das Grand SPA Resort A-ROSA Kitzbühel *******PORSCHE SERVICE****33**Exklusive Produkte für den neuen Porsche 911.
Ihre Wünsche sind unser Anspruch.**34**Porsche Winterkomplettreder.
Meteorologisch beginnt der Winter ab 1. Dezember. Fahrtechnisch ab + 7 °C.**35**Ganzjähriger Fahrspaß mit unseren Tequipment Produkten.
Winterschlaf? Doch nicht für Wintersportler!**37**Eiskalt kalkuliert.
Wir sind die Winter-Checker.Fahrzeugpflege.
Schmudder, Schnee und Streusalz.**PORSCHE LIVE****14**Der neue Porsche 911 wurde in München präsentiert.
911 Release Night.**20**Imola 2011.
Sommer, Sonne, Senna.**22**Der Porsche Golf Cup mal anders.
Greener wird's nicht!**24**Immer wieder ein Erlebnis!
On- und Offroad Training in Saalfelden.**48**St. Moritz.
Porsche, Polo, Panamera.**49**Vorschau.
Wintersport 2012. Starker Auftritt.**PORSCHE INTERN****4**Neuzugang.
Lisa Schächtle wird neue Assistentin der Geschäftsleitung im Porsche Zentrum Olympiapark.Porsche Times Olympiapark App.
Jeden Tag lesen Menschen auf der ganzen Welt unsere Porsche Times.**PORSCHE PLUS****26**PDDS - Porsche Kalender 2012.
Unlimited Fascination.**28**PDDS.
Für unsere kleinen Porsche Fans.**30**PDDS - Porsche Gene auf zwei Rädern.
Die neuen Porsche Bikes.



Liebe Leserinnen und Leser,

ein rasantes und ereignisreiches Jahr liegt hinter uns, und ich kann es kaum glauben, dass Weihnachten und der Jahreswechsel schon wieder vor der Tür stehen. Aber eines kann man mit Sicherheit sagen – das Jahr 2011 endet mit einer großen Neuheit. Der Zukunft des Sportwagens. Denn im neuen 911 beginnt sie schon heute – mit Motoren, die effizient sind und wesentlich zu einem niedrigeren Verbrauch beitragen. Und deren Sound unmissverständlich Porsche ist.

„Mehr als die Vergangenheit interessiert mich die Zukunft, denn in ihr gedenke ich zu leben.“

Albert Einstein (*1879 – † 1955)



Entdecken Sie den neuen Porsche 911 – ab Dezember bei uns im Porsche Zentrum Olympiapark.

In den vergangenen Monaten durften wir bei unseren Veranstaltungen, ob bei Produkteinführungen, auf der Rennstrecke oder beim Golf, miterleben, welche Begeisterung Sie, liebe Kundinnen und Kunden, dem Thema Porsche entgegenbringen. Durch genau diese Leidenschaft und Ihr Vertrauen in unser Haus motivieren Sie uns immer wieder dazu, unser Bestes zu geben. Wir werden auch im Jahr 2012 nicht nachgeben, Ihre Ansprüche mehr als zufrieden zu stellen.

Ihnen, liebe Leser und Freunde der Marke Porsche, die allerbesten Wünsche für das neue Jahr und auch im Namen des gesamten Teams des Porsche Zentrum Olympiapark frohe und entspannte Feiertage im Kreise Ihrer Lieben. Auf ein baldiges Wiedersehen bei uns im Porsche Zentrum Olympiapark.

Ich wünsche Ihnen viel Freude beim Lesen der neuen Ausgabe der Porsche Times Winter 04/11.

Mit herzlichen Grüßen

Ihr

Thorsten Günther
Geschäftsführer Porsche Zentrum Olympiapark

Anstatt der üblichen Weihnachtspost und Neujahrsgrüße werden wir die dafür geplanten Ausgaben wieder in vollem Umfang der Institution SOS-Kinderdorf zugutekommen lassen.



Neuzugang.

Lisa Schächtle wird neue Assistentin der Geschäftsleitung im Porsche Zentrum Olympiapark.

Seit dem 15. September 2011 haben wir wieder ein neues Gesicht im Porsche Zentrum Olympiapark. Lisa Schächtle wird Tina-Maria Günder ab November 2011 in der Funktion als Assistentin der Geschäftsführung vertreten.

Nachdem Lisa Schächtle ihr Tourismus-Management Studium an der Hochschule München erfolgreich beendete und internatio-

nal bereits vielseitige Berufserfahrung sammeln konnte, war sie ein Jahr in einem Hotel in Bogenhausen als Assistentin der Geschäftsführung und Projektleiterin tätig. Um sich persönlich neue Ziele zu setzen, suchte sie nach einer beruflichen Herausforderung in anspruchsvollem Umfeld – bei uns im Porsche Zentrum Olympiapark. Wir freuen uns, sie in unserem Team sehr herzlich willkommen zu heißen.

„Ich freue mich auf meine neuen Aufgaben und hoffe, Sie bald persönlich kennenzulernen!“



Porsche Times Olympiapark App.

Jeden Tag lesen Menschen auf der ganzen Welt unsere Porsche Times.



Seit nunmehr zwei Jahren informieren wir Sie, liebe Kundinnen und Kunden, auch mobil über die neuesten Ereignisse, kommende und vergangene Events und viele Service Themen unseres Hauses. Natürlich möchten wir auch im kommenden Jahr unsere Porsche Times Olympiapark App für Sie weiter entwickeln.

Wir freuen uns sehr, dass die Porsche Times Olympiapark App im iTunes-Store-Ranking unter allen Porsche Apps seit nunmehr zwei Jahren die Spitze anführt – und das haben wir einzig und alleine Ihnen zu verdanken. Auf der ganzen Welt wird die Porsche Times auf iPads und iPhones geladen und gelesen. Zwei Ihrer Wünsche, liebe Kunden, möchten wir im kommenden Jahr umsetzen. Die App wird es auch für mobile Geräte mit Android-Betriebssystem geben, und wir möchten eine Funktion integrieren, mit der Sie die Porsche Times Olympiapark App auch lesen können, wenn Sie keine Internetverbindung haben – z.B. im Flugzeug.

Erhältlich im
App Store

Porsche Identität. Der neue 911 ist da.

Was macht Porsche aus? Deutsche Ingenieurskunst, festgehalten im „Dr. Ing.“ unseres Firmennamens. Und natürlich über 28.000 Rennsiege, Grundlage für die Serie. Auf eine noch knappere Formel gebracht: Unsere Identität ist der 911. Auch – und gerade – im 21. Jahrhundert. Wir haben ihn neu erschaffen. Für Sie. Für die Zukunft.





Wir haben unsere Tradition bewahrt und einen Sportwagen gebaut, der zu 90 % und damit in fast jedem Bauteil neu ist oder grundlegend überarbeitet wurde. Wir haben neueste Technologien aus dem Rennsport alltagstauglich auf die Straße gebracht und ein Design entwickelt, das Form und Funktion gleichermaßen vereint. Das Ergebnis: der neue 911 für die Anforderungen des 21. Jahrhunderts.

Manche Formen erkennt man auf den ersten Blick.

Seit 1963 unverändert attraktiv: das unverwechselbare Design mit seiner nach hinten abfallenden Dachlinie, den kraftvollen Kotflügeln am Heck. Jede Neuerung im neuen 911 Carrera und im neuen 911 Carrera S folgt einem klaren

Designprinzip: Jede Form erfüllt eine Funktion. Der um 100 mm verlängerte Radstand: verbessert Fahrstabilität und Kurvendynamik. Die aerodynamisch verbesserte Position der Außenspiegel: bringt mehr Agilität. Die breitere Spur an der Vorderachse, die reduzierte Höhe, die ausgeprägte Kante am Heck: sorgen für sportliche Eleganz, einen markanten Auftritt und jede Menge Charakter.

Unsere Identität finden Sie unter der Motorhaube, im Design und hinter dem Steuer.

Beim Einsteigen erwartet Sie ein komplett neu durchdachtes Innenleben mit höchstem ergonomischem Komfort – und Sportlichkeit. Neu konzipiert wurde auch die nach vorne ansteigende Mittel-

konsole mit ihrem höchst intelligenten Bedienkonzept. Für einzigartige Haptik sorgen die jetzt vierfach verstellbaren elektrischen Sportsitze, und eine umfangreiche Auswahl an Materialien wie Carbon, Leder, Holz oder Aluminium bietet vielfältige Individualisierungsmöglichkeiten für Ihren „persönlichen“ 911. Das Kombiinstrument mit fünf Porsche typischen Rundelementen enthält einen hoch auflösenden 4,6-Zoll-TFT-Voll-VGA Farbbildschirm für Informationen des Bordcomputers, des Audiosystems oder Navigationshinweise – weil es vor allem in eine Richtung gehen soll: nach vorn, in die Zukunft.

Und das mit großer Leistungsstärke: Der 6-Zylinder-Boxer-Motor leistet 257 kW (350 PS) im 911 Carrera, im 911 Carrera S 294 kW



(400 PS). Die Beschleunigung von null auf 100 km/h absolviert der 911 Carrera S mit PDK in 4,3 Sekunden. Mit dem optionalen Sport Chrono-Paket vergehen bei gedrückter Sport Plus-Taste lediglich 4,1 Sekunden. Der 911 Carrera mit PDK benötigt für den Sprint aus dem Stand auf 100 km/h nur 4,6 Sekunden (Sport Plus 4,4 Sekunden). Die Kraftübertragung erfolgt über das weltweit erste 7-Gang-Schaltgetriebe. Das im 911 Carrera S serienmäßige Porsche Torque Vectoring (PTV) erhöht die Fahrdynamik, die noch weiter gesteigert werden kann durch das optionale Porsche Dynamic Chassis Control (PDCC). Erstmals in den 911 Carrera Modellen erhältlich: dynamische Motorlager als Bestandteil des optionalen Sport Chrono Pakets. Sie sorgen für ein spürbar stabileres Fahrverhalten

bei Lastwechseln und in schnellen Kurven.

Was er auf 100 km verbraucht? Jede Menge Vorurteile.

Es geht immer nur um Leistung? Falsch. Viel wichtiger sind uns Ideen – für intelligentere Fahrzeugkonzepte und effizientere Antriebe. Der neue 911 Carrera verbraucht bis zu 16 %, der 911 Carrera S bis zu 15 % weniger als das jeweilige Vorgängermodell. Und das bei einem auf 3,4 Liter verringerten Hubraum des 911 Carrera. Eine komplett neu entwickelte Peripherie mit richtungweisenden Effizienztechnologien sorgt für weitere Einsparungen. Dazu gehört serienmäßig die Auto Start-Stop-Funktion, die Bordnetzrekuperation und das intelligente Thermomanage-

ment sowie die neue, energiesparende elektromechanische Lenkung. Außerdem ist der neue 911 in Aluminium-Stahl-Verbundweise gefertigt. Benzindirekteinspritzung (Direct Fuel Injection – DFI) und VarioCam Plus senken den Verbrauch des Carrera auf durchschnittlich 8,2 Liter pro 100 km bzw. des Carrera S auf 8,7 Liter.

Kein Wunder. Sondern Porsche Intelligent Performance.

Schließlich kombinieren wir gesteigerte Fahrdynamik seit jeher mit mehr Effizienz. Bringen Sportlichkeit und Alltagstauglichkeit unter ein Dach. Verbinden Tradition mit Innovation. Dafür steht Porsche. Dafür steht der 911. Unsere Porsche Identität.



911 Carrera

Motor	
Zylinderzahl	6
Hubraum	3.436 cm ³
Leistung (DIN) bei Drehzahl	257 kW (350 PS) 7.400 1/min
Max. Drehmoment bei Drehzahl	390 Nm 5.600 1/min
Fahrleistungen	
Höchstgeschwindigkeit Schaltgetriebe	289 km/h
PDK	287 km/h
0-100 km/h Schaltgetriebe	4,8 s
PDK	4,6 s
Verbrauch/Emissionen	
Innerorts in l/100 km	12,8 – 11,2
Außerorts in l/100 km	6,8 – 6,5
Kombiniert in l/100 km	9,0 – 8,2
CO ₂ -Emissionen in g/km	212 – 194
Effizienzklasse	G – F

Mythos für das 21. Jahrhundert.

Alles wie seit 1963? Ja. Und nein. Denn nur wer sich verändert, bleibt sich auf Dauer treu. Und wir haben uns verändert. Im Ergebnis führt das zu einem harmonischen Gesamtkonzept und macht den neuen 911 zum Sportwagen für das 21. Jahrhundert. Start in eine Zukunft, die Sie heute schon erleben können. Und am besten bei einem Besuch im Porsche Zentrum, wo Sie den neuen 911 mit allen Sinnen erfahren können. Wo drei Ziffern immer noch mehr sagen als tausend Worte. Bewegen wir sie weiter – den neuen 911 Carrera und den neuen 911 Carrera S – ab Dezember in Ihrem Porsche Zentrum.

911 Carrera S

Motor	
Zylinderzahl	6
Hubraum	3.800 cm ³
Leistung (DIN) bei Drehzahl	294 kW (400 PS) 7.400 1/min
Max. Drehmoment bei Drehzahl	440 Nm 5.600 1/min
Fahrleistungen	
Höchstgeschwindigkeit Schaltgetriebe	304 km/h
PDK	302 km/h
0-100 km/h Schaltgetriebe	4,5 s
PDK	4,3 s
Verbrauch/Emissionen	
Innerorts in l/100 km	13,8 – 12,2
Außerorts in l/100 km	7,1 – 6,7
Kombiniert in l/100 km	9,5 – 8,7
CO ₂ -Emissionen in g/km	224 – 205
Effizienzklasse	G



YING & YANG



THOMAS JIRGENS

JUWELENSCHMIEDE

WWW.JIRGENS.COM

Gemeinsamkeiten machen eine Familie stark. Unterschiede interessant.

Der neue Panamera GTS.



Verbrauchswerte/Emissionen

Kraftstoffverbrauch in l/100 km

Innerorts 16,1 (15,8)* • Außerorts 8,0 (7,8)*

Kombiniert 10,9 (10,7)* • CO₂-Emission in

g/km 256 (251)* • Effizienzklasse G (F)*

* In Verbindung mit 19-Zoll-All-Season-Reifen (rollwiderstandsoptimiert).

Was alle Porsche Panamera Modelle gemeinsam haben: Fahrspaß, Komfort und Alltagstauglichkeit. Trotzdem bringt jeder Panamera seine ganz eigenen Qualitäten mit in die Familie. Der Panamera Diesel: überzeugt durch die Kombination von Sportlichkeit und Wirtschaftlichkeit. Der Panamera S Hybrid: vereint Effizienz, Luxus und einzigartige Performance. Und der Jüngste? Sorgt natürlich für die meiste Aufregung. Weil er Sportlichkeit noch mal steigert. Der Panamera GTS.

Aber von Sportlichkeit reden können viele. Puristen wie er lassen lieber Fakten sprechen. 4,8-Liter-Saugmotor in Leichtbauweise, 316 kW (430 PS) Leistung, und damit 22 kW (30 PS) mehr als der Panamera 4S sowie ein um 20 Nm höheres Drehmoment. Eine speziell für den Panamera GTS modifizierte Motorsteuerung ermöglicht ein spürbar direkteres Ansprechverhalten des Motors. Oder – durch die kurzzeitige, partielle Zylinderabschaltung bei Schaltvorgängen – noch schnellere Schaltzeiten. Das macht ihn noch dynamischer. Und das Erlebnis: purer.

Fakten, die Emotionen wecken.

Aber nicht nur die Fakten. Auch das Design geht direkt unter die Haut. Ausgewählte Details, die in Schwarz Hochglanz lackiert sind, unterstreichen sein sportlich-edles Aussehen: die seitlichen Luftauslässe hinter den Vorderrädern, die Seitenscheiben-

leisten, die Abdeckungen der Scheinwerferreinigungsanlage, die Zierleiste am Heck sowie der Heckdiffusor. Ein weiteres sportives Detail: der Heckspoiler, der ab 90 km/h nicht nur nach oben, sondern auch nach rechts und links ausfährt. Für mehr Anpressdruck und Fahrstabilität im Hochgeschwindigkeitsbereich.

Der Panamera GTS vermittelt pure Sportlichkeit bereits beim Einsteigen: Auf den Kopfstützen der adaptiven Sportsitze ist das GTS-Zeichen eingesteckt. Die Sitze sind in Alcantara gehalten, wie andere ausgewählte Details des Lederinterieurs. Das SportDesign-Lenkrad mit Schaltpaddles macht das Erlebnis optisch, haptisch und funktional perfekt.

Ohne Umwege zu mehr Effizienz.

Die Effizienz steckt wie in allen Panamera Modellen auch im Panamera GTS. Seine Karosserie

besteht zu 23 % aus Leichtmetallen. Benzindirekteinspritzung (DFI), Auto Start-Stop-Funktion und Bordnetzregeneration, bei der die Batterie vorwiegend während der Bremsphasen geladen wird, machen ihn nicht nur zu einem sportlichen, sondern auch überaus effizienten Begleiter auf der Straße.

Temperamentvolle Familie

Seine Leistung haben wir gesteigert – den Verbrauch niedrig gehalten. Wir nennen das Porsche Intelligent Performance. Die Maxime, nach der wir arbeiten, seit der erste 356 in Zuffenhausen vom Band lief. Aber bleiben wir doch in der Gegenwart. Im Jahr 2011. Da hatte Porsche mit dem Panamera Turbo S, dem Panamera Diesel und dem Panamera S Hybrid gleich zu Beginn den fulminanten Auftakt geliefert. Und drei neue Erfolgsgeschichten geschrieben.

„Nachdem Porsche mit dem Turbo S die Leistungsspitze für den



Panamera definiert hat, zeigen die Schwaben ab August, dass sie sich auch bei großen Fahrzeugen auf Effizienz verstehen“, schrieb Focus Online über den Panamera Diesel. Dass der Fahrspaß keineswegs zu kurz kommt, bestätigt auto motor und sport: „Fahrdynamik und Temperament des Panamera Diesel sind Porsche typisch.“

Vor allem aber die Kunden und Porsche Fans reagieren mit dem, was uns am wichtigsten ist: Begeisterung. Und nicht mit weniger auf den Panamera S Hybrid.

„Sie sind beeindruckt und fasziniert. Sie schwärmen vom Design und der Fahrdynamik. Der Gran Turismo setzt im Segment der Luxusklasse neue Akzente und bietet sportwagentypische Fahrleistungen – bei niedrigen Verbrauchs- und Emissionswerten“, weiß Klaus Zellmer, Vorsitzender der Geschäftsführung der Porsche Deutschland GmbH, aus der jüngsten Erfahrung. Und bei

der Umwelttralle Bibendum triumphiert der langstreckentaugliche Gran Turismo mit Bestwerten – und beweist, dass Umweltverträglichkeit keineswegs Verzicht bedeutet. Zumindest nicht bei Porsche. „Das zeigt, dass Porsche Intelligent Performance in allen unseren Fahrzeugen steckt und so einen wichtigen Wettbewerbsvorteil darstellt.“

Die Leserwahl um die begehrte „Auto Trophy 2011“ konnte der Panamera Turbo S in der Kategorie Luxuslimousinen für sich entscheiden. Und reiht sich damit nahtlos in das Panamera Erfolgjahr ein. Damit bleibt Ihnen vor allem eins: die Qual der Wahl. Denn exklusive Sportwagen der Luxusklasse sind alle Panamera Modelle. Und doch ist jedes auf seine Art und Weise einzigartig. Erfahren Sie mehr über den Panamera GTS und lernen Sie die anderen Familienmitglieder kennen. Bei einem Besuch bei uns im Porsche Zentrum.

Porsche Panamera Diesel

UVP: EUR 80.183,00

Unser Leasingangebot:

Einm. Sonderzahlung: EUR 10.400,00

Laufzeit: 36 Monate

Laufleistung p.a.: 20.000 km

Monatl. Leasingrate: EUR 990,00*

Kraftstoffverbrauch in l/100 km

Innerorts 8,1 (7,8)** • Außerorts 5,6 (5,5)**

Kombiniert 6,5 (6,3)**

CO₂-Emission in g/km 172 (167)**

Effizienzklasse C (B)**

Porsche Panamera 4S

UVP: EUR 104.281,00

Unser Leasingangebot:

Einm. Sonderzahlung: EUR 10.870,00

Laufzeit: 36 Monate

Laufleistung p.a.: 15.000 km

Monatl. Leasingrate: EUR 1.290,00*

Kraftstoffverbrauch in l/100 km

Innerorts 16,0 (15,7)** • Außerorts 7,9 (7,7)**

Kombiniert 10,8 (10,6)**

CO₂-Emission in g/km 254 (249)**

Effizienzklasse G (G)**

Porsche Panamera GTS

UVP: EUR 116.716,00

Unser Leasingangebot:

Einm. Sonderzahlung: EUR 13.950,00

Laufzeit: 36 Monate

Laufleistung p.a.: 15.000 km

Monatl. Leasingrate: EUR 1.390,00*

Kraftstoffverbrauch in l/100 km

Innerorts 16,1 (15,8)** • Außerorts 8,0 (7,8)**

Kombiniert 10,9 (10,7)**

CO₂-Emission in g/km 256 (251)**

Effizienzklasse G (F)**

Porsche Panamera S Hybrid

UVP: EUR 106.185,00

Unser Leasingangebot:

Einm. Sonderzahlung: EUR 11.200,00

Laufzeit: 36 Monate

Laufleistung p.a.: 15.000 km

Monatl. Leasingrate: EUR 1.390,00*

Kraftstoffverbrauch in l/100 km

Innerorts 7,6 (7,4)** • Außerorts 6,8 (6,6)**

Kombiniert 7,1 (6,8)**

CO₂-Emission in g/km 167 (159)**

Effizienzklasse B (A)**

Alle Preisangaben inkl. MwSt.

Es gelten die Bedingungen der Porsche Financial Services GmbH (Stand: 19.09.2011).

* Ein Angebot der Porsche Financial Services GmbH & Co. KG; gültig bei Vertragsabschluss bis 31.12.2011 und Fahrzeugübernahme bis 31.03.2012 in teilnehmenden Porsche Zentren. Preisangaben inkl. Mehrwertsteuer zzgl. Überführungskosten.

** In Verbindung mit 19-Zoll-All-Season-Reifen (rollwiderstandsoptimiert).

Die neuen Porsche 911 Carrera Cabriolet Modelle. Offen in die Zukunft.



Mit neuem Design, weiterentwickelten Motoren und intelligenten Effizienztechnologien haben wir den neuen 911 gebaut. Dabei zeigt die neueste Generation der Sportwagen-Ikone, wie gut sich Tradition und Innovation verbinden lassen. Das Ergebnis ist Faszination, die nur noch durch ein Erlebnis gesteigert werden kann: Frühlingsgefühle. In den neuen Porsche 911 Carrera Cabriolet Modellen.

QR-Code aktivieren:

Scannen Sie den QR-Code mit einer Handykamera. Um die Inhalte anzuzeigen, muss ein Reader, z. B. Hnigma (kostenlos), auf dem Smartphone installiert sein.

Leistungsstärke definiert sich durch Zahlen. Außer man erlebt sie in den neuen Porsche 911 Carrera Cabriolet Modellen. Dann werden aus Zahlen einmalige Emotionen. Kraft, die im Fahrtwind einzigartige Begeisterung auslöst.

und Kurvendynamik. Die verringerte Fahrzeughöhe und die verbreiterte Spurweite sorgen für noch mehr Sportlichkeit. Das Erlebnis: mit Worten nicht zu beschreiben, aber in den ersten Sonnenstrahlen zu erfahren.

ger CO₂-Emissionen. Deswegen glänzt das 911 Cabriolet mit einem um bis zu 15 % gesenktem Verbrauch und CO₂-Ausstoß im Vergleich zum Vorgängermodell. Das nennen wir Zukunft gestalten – und erhalten.

Die Fakten: Das 911 Carrera Cabriolet leistet mit einem 3,4-Liter-6-Zylinder-Boxermotor 257 kW (350 PS) und erreicht eine Höchstgeschwindigkeit von 286 km/h. Das 911 Carrera S Cabriolet bringt dank des 3,8-Liter-Motor mit Benzindirekteinspritzung eine Höchstgeschwindigkeit von 301 km/h und 294 kW (400 PS) auf die Straße. Der um 100 mm verlängerte Radstand verbessert Fahrstabilität

Offenheit ist unsere Tradition.

Offen in die Zukunft zu fahren, bedeutet auch, offen für neue Wege zu sein. Anders zu denken, scheinbare Gegensätze zu vereinen und trotzdem seine Identität zu bewahren. Das beste Beispiel: Porsche Intelligent Performance. Mehr Leistung bei geringerem Verbrauch, mehr Effizienz und weni-

Wie uns das gelingt? Mit überzeugender Technik: die Auto Start-Stop-Funktion, die Bordnetzrekooperation und das intelligente Thermomanagement sind echte Energiesparer. Für eine weitere Verbrauchsreduzierung ist in Verbindung mit dem Porsche Doppelkupplungsgetriebe (PDK) das sogenannte Segeln möglich. Dabei wird der Motor abgekoppelt und so seine Bremswirkung vermie-

Verbrauchswerte/Emissionen

Porsche 911 Carrera Cabriolet

Innerorts in l/100 km:	13,1 – 11,4
Außerorts in l/100 km:	7,0 – 6,7
Kombiniert in l/100 km:	9,2 – 8,4
CO ₂ -Emissionen in g/km:	217 – 198
Effizienzklasse: G (F*)	

Porsche 911 Carrera S Cabriolet

Innerorts in l/100 km:	14,1 – 12,4
Außerorts in l/100 km:	7,2 – 6,9
Kombiniert in l/100 km:	9,7 – 8,9
CO ₂ -Emissionen in g/km:	229 – 210
Effizienzklasse: G	

* Mit Porsche Doppelkupplungsgetriebe (PDK).



den. Das Fahrzeug nutzt seine Bewegungsenergie optimal aus und kann eine längere Strecke rollen.

Außerdem haben wir uns von überflüssigem Ballast getrennt: Der Motor genau wie der Rohbau sind aus besonders leichten Materialien gefertigt. Das grundlegend überarbeitete Stoffverdeck überzeugt natürlich optisch, aber vor allem mit seinen inneren Werten. Es umfasst neben der festen Glas-Heckscheibe stützende Elemente aus leichtem Magnesium. Dadurch wird es noch stabiler und spart zusätzlich Gewicht. Geschlossen ergibt sich ein aerodynamisches Profil mit minimalem Strömungswiderstand und maximaler Energieeinsparung.

Für höchsten Fahrkomfort sorgt das neue integrierte Windschott. Direkt hinter der Fahrgastzelle integriert, ist es bei jeder Geschwin-

digkeit elektrisch ausfahrbar. So schützt es effektiv vor Luftwirbelungen – Windgeräusche passen eben nicht zu unserer Idee von der offenen Zukunft. Im Gegensatz zu Individualität.

Individualität und Identität – Porsche Prinzipien.

Die Porsche 911 Carrera Cabriolet Modelle sind mehr als nur Fahrzeuge, sie haben Charakter. Genau wie Sie.

Ihre ganz persönlichen Vorstellungen zu verwirklichen, ist unser Anspruch. Mit dem Car Configurator können Sie Ihr individuelles Porsche 911 Carrera Cabriolet entwerfen. Ausstattungsdetails, Interieuroptionen, verschiedene Sportsitze und Felgen – Offenheit bedeutet bei Porsche eben auch immer Wunscherfüllung. Und Vorfreude. Auf Frühling hautnah.

Er ist Gold wert!

Bereits vor der Markteinführung hat der neue Porsche 911 Carrera den ersten Preis gewonnen: Die siebte Generation der Sportwagen-Ikone ist von der größten internationalen Leser-Jury der Welt mit dem renommierten „Goldenen Lenkrad 2011“ ausgezeichnet worden. Begeisterung, die sich auch in den Pressestimmen widerspiegelt:

Für immer jung. Er wiegt und verbraucht weniger, leistet aber mehr und geht besser – eine Ikone ohne Verfallsdatum.
(Auto Bild)



Was kann er? Sportwagen sein wie kein anderer. Faszinierend zu spüren, wie die Ingenieure an der kleinsten Schraube gedreht haben, um das typisch direkte 911er-Gefühl herauszuarbeiten.
(Stern)



Der neue Elfer setzt Maßstäbe bei der Effizienz.
(Focus online)



Die Silhouette des neuen 911er wirkt graziler – und das ist nicht nur ein optischer Effekt. Während er in Außenmaßen, Leistung und Ausstattung zulegt, haben sich sein Gewicht und Verbrauch dank vieler Aluminiumbauteile verringert.
(AD Architectural Digest)



Ein Klangbild zum Niederknien, ein akustischer roter Teppich für ein Spurtvermögen, das einem den Atem raubt und dem Alten die Schau stiehlt.
(www.auto-motor-und-sport.de)



Porsche Zentrum Olympiapark.

911 Release Night.

Postpalast München.

Am 1. Dezember 2011 stellten die drei Münchener Porsche Zentren in einer einzigartigen Location den neuen Porsche 911 vor.

Der runde Bau mit seiner imposanten Kuppel war wie geschaffen für die Geschichte von der Porsche Legende: dem 911er. Der Postpalast wurde regelrecht in eine Zeitspirale verwandelt und schickte die Gäste auf

eine Zeitreise durch die Jahrzehnte. Angefangen bei den 60er Jahren bis zur Gegenwart war vom entsprechenden Fahrzeug und der Dekoration bis hin zu korrespondierenden Getränken und Mahlzeiten alles bis ins Detail dem jeweiligen Jahrzehnt angepasst. Für das leibliche Wohl der Porsche Fahrer und Fans sorgte das Cateringteam des Käfer Party Service.

Wer sich auch mit seinem Styling noch dem entsprechenden Jahrzehnt anpassend wollte, bekam hierzu die Möglichkeit bei den Lippert's Friseuren. Die jungen Damen und Herren von Wolfgang Lippert zauberten mit ihren Werkzeugen und ihrem Können viel Ausgefallenes und Wunderschönes auf die Köpfe.

Bevor die Zeitreise durch den Moderator Frank Buschmann (Sportmoderator und die Stimme von „Schlag den Raab“) gestartet und die silberne Abdeckung des neuen Porsche 911 gelüftet wurde,

stimmte DJ Zappi aus Ibiza die Gäste musikalisch ein und es stand eine extravagante Show auf dem Programm. Um 20.15 Uhr stürmten die Flying Steps die Bühne und faszinierten die Zuschauer – passend zum Thema des Abends – mit Ihrer außergewöhnlichen Kombination aus Klassik und Moderne. Nach dieser einzigartigen Tanzeinlage wurden die Gäste nun offiziell von den drei Geschäftsführern der Porsche Zentren, Thorsten Günther, Jürgen Niemuth und Stefan Brenner begrüßt. Daraufhin startete Moderator „Buschi“ das Zeitarussell und die Zuschauer wurden mit einem kurzen Trailer auf den neuen Porsche 911 eingestimmt. Dann hieß es Spot an und alle Blicke in Richtung der beiden silbern verhüllten Fahrzeuge. Nach der Enthüllung des ersten 911 durch Frank Buschmann stieg Matthias Malmedie (Moderator des Motormagazins „GRIP“) als Überraschungsgast des Abends aus dem Fahrzeug und die beiden stellten die neue Ära 911 mit viel Witz und Charme vor.

Nachdem die erste Neugierde um die neue Porsche Identität gestillt war, ging die Zeitreise musikalisch und mit tollen Trailern zu den jeweiligen Jahrzehnten (dank Stefan Otter) weiter.

Verantwortlich für die Organisation des Events war Philip Greffenius mit seinem Team von der Edition Sportiva; wieder einmal war es ein rundum gelungener Abend.

Wir danken Fotograf Thomas Ruderer











Individuelles Highlight der Münchner Hotellerie.

Ihre persönliche Residenz in München.

Guten Geschmack haben Sie bereits bewiesen. Jetzt sollten Sie Ihre Privilegien nutzen.

Fahren Sie im anna hotel & restaurant vor und genießen Sie bei einem Glas Champagne Ruinart „R“ Ihr Essen. Ihr Porsche parkt kostenlos (auch über Nacht) in unserer Garage und das erste Glas Champagner geht auch auf uns! Das Küchenteam des anna restaurant, unter der Leitung von Uly Schroth, wird Sie sicher mit seinen neuen Ideen begeistern. Oder lassen Sie sich einfach einen Klassiker wie „Fish & Chips“ oder das Clubsandwich (best in town!) schmecken.

Zu wenig asiatisch? Dann hat sicher unser Sushi Master das Richtige für Sie! Wir freuen uns auf Ihre Tischreservierung unter dem Stichwort „Porsche“.

Bei weiteren Fragen oder Wünschen sind wir gerne jederzeit behilflich:



anna hotel
münchen

anna hotel & restaurant
Schützenstraße 1
80335 München
Tel. +49 (0)89 59 99 40
Fax + 49 (0)89 59 99 4 333
Email: anna@geisel-privathotels.de

Weitere Links:

www.annahotel.de
www.geisel-privathotels.de



Imola 2011. Sommer, Sonne, Senna.



Ayrton Senna da Silva (* 21. März 1960 in São Paulo; † 1. Mai 1994 in Bologna) war ein brasilianischer Automobilrennfahrer. Von 1984 bis zu seinem Tod fuhr er in der Formel 1. In dieser Zeit wurde er drei Mal Weltmeister. Beim Großen Preis von San Marino 1994 auf dem Kurs von Imola verunglückte er tödlich. Senna bestritt in der Formel 1 insgesamt 161 Große Preise.
Quelle: Wikipedia



Italien ist bekannt für Sommer, Sonne und Sonnenschein. Auch das gute italienische Essen darf man natürlich nicht vergessen – aber dieses Jahr gab es noch ein bisschen mehr zu erleben. Rennsport pur! Erstmals ging es für eine rennbegeisterte Gruppe des Porsche Zentrum Olympiapark in das schöne „Bella Italia“ – auf die legendäre Rennstrecke Imola.

Nach einer sehr netten Willkommensrunde auf einer idyllischen Piazza in Imola Stadt und einem gemeinsamen Abendessen im Ristorante San Domenico ging es am 18. Juli 2011 bei bestem Wetter direkt auf die beeindruckende Strecke. Es galt nun, den höchst anspruchsvollen Kurs von 4.933 m zu absolvieren. Diese Rennstrecke ist bekannt für extreme Gegensätze und ihren herausfordernden Streckenverlauf. Die Fahrer konnten dem schwierigen Kurs jedoch sicher folgen und wurden unter den Anweisungen der geschulten Instrukturen des Europeanspeedclub jede Runde ein bisschen besser. Während des Tages wurde auch die Gedenkstätte des berühmten Rennfahrers und Formel 1 Weltmeisters Ayrton Sen-

na besucht, um in einer stillen Minute auch die Gefahren, die der Rennsport bergen kann, nicht zu vergessen. Ein ergreifender Moment.

Der ereignisreiche Tag fand seine Krönung im schön gelegenen Bergschloss „Monte del Rhe“. Dort erwartete ein atemberaubendes Panorama die Gäste; rund um den Pool wurde für die nun waschechten Rennfahrer eine königliche Tafel gedeckt. Bei diesem tollen Ambiente, bestem Essen und gutem Wein wurde noch bis in die Nacht hinein gefeiert.

Am nächsten Tag hieß es dann wieder: anschnallen, die Straßenverkehrsordnung beachten und Ciao Ciao Italia zu sagen.



Der Porsche Golf Cup mal anders. Greener wird's nicht!

Diesem Aufruf konnten sich die Golfspielerinnen und -spieler des Porsche Zentrum Olympiapark am 05. August 2011 nicht entziehen und erlebten einen unvergesslichen Tag während des Porsche Golf Cup 2011.

Nach anfänglich regnerischem Wetter ging am Tegernseer Golf-Club Bad Wiessee die Sonne

auf. Beste Bedingungen, um die zahlreichen Golfer auf die anspruchsvolle Runde zu senden. Natürlich bestens gestärkt dank des vorzüglichen Frühstücksbuffets von Michi Schröter und seinem Team und dank der Tipps und Tricks unseres Tour Profis Stephan Gandl, der auch dieses Jahr unseren Golf Tag begleitete.

Traditionsgetreu ging es auch nach der Runde für die 100 Gäste weiter mit einem bayerischen Waldfest

nach Tegernseer Tradition – denn wer kennt sie nicht, die berühmten Tegernseer Waldfeste. So wurde aus der urigen Clubhaus Terrasse ein feudaler bayerischer Festplatz – mit Steckerlfisch und Hendl und allem, was das Herz begehrt.

Die musikalische Untermalung übernahm Schorsch mit seiner Blaskapelle Warngau. Für alle tanzbegeisterten Golfer hatte DJ Linus zu späterer Stunde einige Schmankerl zu bieten ...



Immer wieder ein Erlebnis!

On- und Offroad Training in Saalfelden.



DAS FAHRTECHNIK ZENTRUM SAALFELDEN/BRANDLHOF

Verschiedenste Strecken und Kurse sind auf einer Fläche von 70.000 m² angeordnet.

Steil, schräg und selektiv sind die Einheiten im 40.000 m² großen Offroad Erlebnispark. Großzügige Schotterflächen, eine abenteuerliche Flussüberquerung oder ein anspruchsvoller Wald-Parcours lassen alle Allrad-Herzen höher schlagen. Highlight ist eine in Europa einzigartige Betonabfahrt mit 70 Prozent Neigung.

Quelle: www.oamtc.at

Im Oktober dieses Jahres folgten viele Fahrbegeisterte der Einladung zum ÖAMTC Fahrsicherheitstraining in Saalfelden.

Nach dem Check-in am Samstagabend stand der gesellige Teil im Mittelpunkt – ein gemütlicher Hüttenabend auf der Wilderer Alm mit typisch österreichischen Spezialitäten und der gastfreundschaftlichen und herzlichen Art von Alex Strobl (wie immer am DJ Pult) und seinem Team – ein stimmungsvolles Get-together, das

die Vorfreude auf den nächsten Tag nur steigern konnte.

Da geht's lang:

Bei traumhaft schönem Herbstwetter starteten am Sonntag nach einem gemütlichen Frühstück im Gut Brandlhof sowohl Sportwagen- als auch Geländewagen-Fahrer, um die Qualitäten des eigenen Porsche auf dem Trainingsgelände zu erleben – natürlich unter der Anleitung der erfahrenen InstruktorInnen des ÖAMTC Saalfelden.

Ende Gelände:

Ob im Offroad-Parcours – Flussdurchfahrten, Schräg- oder Spur-

rillenfahrten – oder aber im On-road-Kurs, wo richtiges Bremsen und das Handling eines plötzlich ausbrechenden Fahrzeugs trainiert wurden – die Fahrer waren von den Möglichkeiten ihrer Fahrzeuge begeistert.

Ziel des Trainings war es, in jeder Runde ein wenig mehr an die Grenzen zu gehen und die richtige Reaktion zu trainieren. Für die Erfolge dieses Trainings wurde den Fahrerinnen und Fahrern am Ende eine Urkunde überreicht, und jede(r) trat mit einem persönlichen Highlight und schönen Erinnerungen im Gepäck den Heimweg an.

DIE SYMBIOSE ZWEIER KÜNSTE:
DES FLIEGENS UND DER FEINMECHANIK.

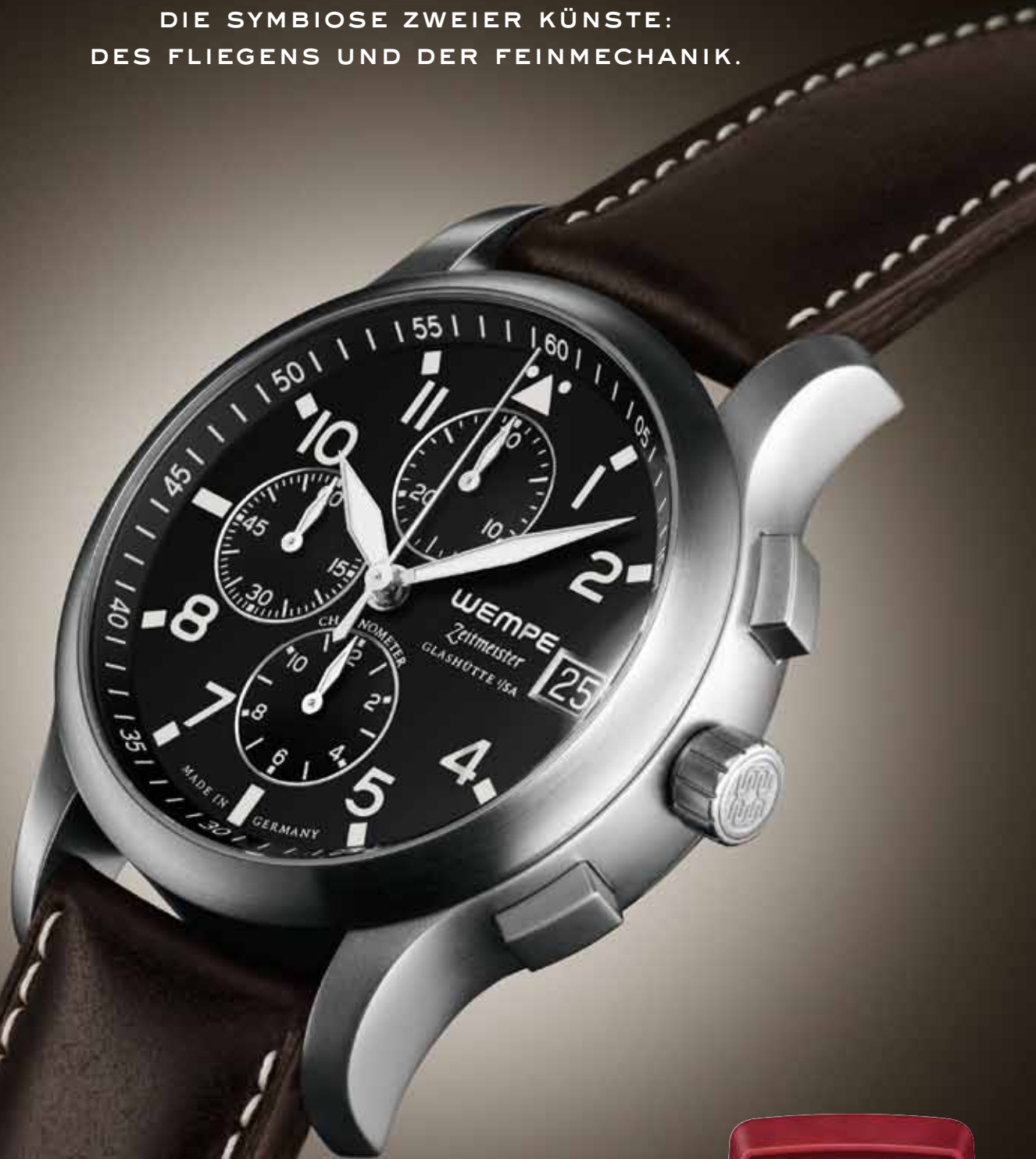

MÜNCHEN, MAXIMILIANSTRASSE 10, T 089.29 12 99
UND WEINSTRASSE 11, T 089.242 38 06

AN DEN BESTEN ADRESSEN DEUTSCHLANDS
UND IN LONDON, PARIS, MADRID, WIEN UND NEW YORK. WWW.WEMPE.DE

WEMPE
Zeitmeister
GLASHÜTTE USA

Ein Meilenstein in der deutschen Uhrmacherkunst: die ersten Armbandchronometer, die das aufwendige deutsche Prüfverfahren der Sternwarte Glashütte durchlaufen haben. WEMPE ZEITMEISTER Fliegeruhr Chronograph XL in Edelstahl mit Automatikwerk. Erhältlich exklusiv bei Wempe für € 2.275.





01 2012

Cayman R

PORSCHE

01	02	03	04	05	06	07	08	09	10	11	12	13	14	15	16	17	18	19	20	21	22	23	24	25	26	27	28	29	30	31
Sun	Mon	Tue	Wed	Thu	Fri	Sat	Sun	Mon	Tue	Wed	Thu	Fri	Sat	Sun	Mon	Tue	Wed	Thu	Fri	Sat	Sun	Mon	Tue	Wed	Thu	Fri	Sat	Sun	Mon	Tue

08 2012

Porsche Kalender 2012. Unlimited Fascination.

Freunde, wie die Zeit vergeht. Bereiten Sie sich schon heute auf das kommende Jahr vor. Kringeln Sie Geburtstage, Ihren Jahrestag und Ihren nächsten Besuch bei uns im Porsche Zentrum Olympiapark an und erleben Sie die uneingeschränkte Faszination Porsche monatlich aufs Neue.

Die Zukunft nimmt Gestalt an – der neue Porsche Kalender 2012. Freuen Sie sich auf die komplette Modell-Range, völlig neu in Szene gesetzt. Verteilt auf 12 Motive spiegelt sie den Kern der Marke Porsche wieder. Mit exklusiver Sammelmünze. Maße: 59 x 55,5 cm.

WAP 092 001 0C
Preis EUR 39,00
inkl. MwSt.





Funkelnde Augen.**Großer Spaß für kleine Fans.****Kinderbob 918 Spyder.**

Im Design des Porsche 918 Spyder. Mit Superfederung in der Lenkachse. Hochwertige Metallkufen sorgen für eine lange Haltbarkeit. Die Kniemulde ermöglicht neben der normalen Sitzstellung beim Abfahren auch andere Fahrfiguren.

Für Kinder zwischen 4 und 10 Jahren.

Maße: 93 x 50 x 38 cm. Tragkraft: 60 kg.

Bestell-Nr. WAP 040 008 0C | EUR 99,00

**Mini Motorsportbär.**

Plüschbär mit einem dem Original nachempfundenen Porsche Motorsport Overall sowie einem Porsche Cap. Saugnapf zur Befestigung an glatten Oberflächen. Höhe: ca. 12 cm.

Bestell-Nr. WAP 040 012 0C | EUR 15,00

**Babydecke.**

Exklusive, feine Babydecke mit Plüschapplikationen des Porsche Motorsportbären. Wattierung der gesamten Decke. Ideal auch auf Reisen. 100 % Baumwolle.

Maße ca. 100 x 75 cm. Waschbar bei 40 °C.

Bestell-Nr. WAP 040 009 0B | EUR 79,00

Spielauto 911 GT3 Cup Porsche Design.

Kindgerechtes Spielauto des Porsche 911 GT3 Cup Porsche Design. Aus robustem Kunststoff mit leistungsstarkem Rückziehmotor. Maßstab 1:64. Geeignet für Kinder ab 3 Jahren.

Bestell-Nr. WAP 040 008 0B | EUR 5,90

**Rennbahn Set 911 GT3 Cup.**

Komplettsset der Carrera® DIGITAL 143 mit zwei exklusiven Porsche 911 GT3 Cup Fahrzeugen im Maßstab 1:43.

Individuelle Streckenführung mit zwei Loopings und zwei Weichen. Digitaltechnik für taktisches Rennbahnspielen durch Spurwechsel und Überholmanöver. Für bis zu drei Fahrzeuge gleichzeitig auf der Bahn. Mit Transformator und drei Geschwindigkeitsreglern.

Gesamtlänge: ca. 8,3 m. Material: Kunststoff.

Geeignet für Kinder ab 8 Jahren.

Bestell-Nr. WAP 026 601 0B | EUR 175,00





PORSCHE DESIGN DRIVER'S SELECTION



Porsche Gene auf zwei Rädern. Die neuen Porsche Bikes.

Sie sitzen am Liebsten hinterm Steuer eines reinrassigen Sportwagens? Und genießen die pure Motorkraft? Dann dürfen Sie ab sofort eine Ausnahme machen. Denn sie sind da: die neuen Fahrräder der Porsche Design Driver's Selection. Ohne Motor, aber eindeutig mit Porsche Genen.

Sie werden erstaunt sein, wie viel Fahrspaß auch in zwei Rädern stecken kann. Denn Porsche Fahren bedeutet Lebensqualität. Immer und überall. Da machen wir beim Fahrradfahren keine Ausnahme. Wie unsere Sportwagen bestehen die neuen Porsche Bikes durch hocheklusive Materialien, elegantes Design – und natürlich: sportlichen Fahrspaß.

Höchstgeschwindigkeit? Offen.

Da wäre das neue Porsche Bike S. Mit Alu-Hochleistungsrahmen, 29-Zoll-Rä-

dern, hydraulischen Scheibenbremsen. Und wenn es noch eine Spur sportlicher sein darf: das Porsche Bike RS. Mit Carbon Rahmen, 20-Gang-Schaltung und nur 9 kg Gewicht. Ihre Höchstgeschwindigkeit bestimmen Sie selbst. Eines aber ist sicher: Unerkannt bleiben Sie nicht mehr – die exklusiven Rennräder ziehen alle Blicke auf sich.

Genießen Sie eine neue Freiheit auf der Straße.

Mit den neuen Porsche Bikes. Bei uns im Porsche Zentrum.

Porsche Bike S*

Hochleistungsrahmen aus Aluminium 7005 Hydroforming. Starrgabel aus Carbon. Shimano-11-Gang-Nabenschaltung. Alfine. Verschleißbarer Zahnriemenantrieb. Hydraulische Scheibenbremsen (Magura). 29-Zoll-Laufräder (DT Swiss) mit leicht rollender Bereifung. Gewicht ca. 11 kg. Erhältlich in den Größen S, M, L. Verfügbar ab September 2011.

WAP 020 014 0C (S)
WAP 020 024 0C (M)
WAP 020 034 0C (L)
Preis EUR 3.300,00
inkl. MwSt.



Porsche Bike RS*

Leichter High-End-Carbon-Rahmen. Ergo-Komponenten aus Carbon (Lenker, Vorbau und Sattelstütze). Maximale Antriebsperformance mit Shimano-XTR-Ausstattung inkl. 20-Gang-Antrieb. Hydraulische Scheibenbremsen (Magura). Hohe Laufruhe und souveräne Beschleunigung durch 29-Zoll-Laufräder (Crank Brothers) und leicht rollende Bereifung. Gewicht ca. 9 kg. Erhältlich in den Größen S, M, L. Verfügbar ab Oktober 2011.

WAP 020 016 0C (S)
WAP 020 026 0C (M)
WAP 020 036 0C (L)
Preis EUR 5.900,00
inkl. MwSt.

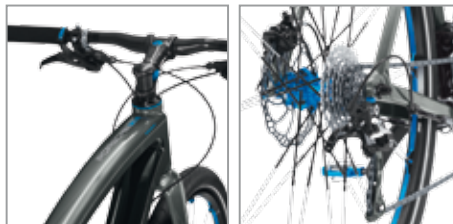

ICH BERATE SIE GERNE!



Holger Woltmann
Teildienstleiter

Tel.: +49 (0) 89 / 15 93 99 46
Fax: +49 (0) 89 / 15 77 33 1

E-Mail: holger.woltmann@porsche-olympiapark.de

*Die Porsche Bikes S und RS sind aufgrund ihrer Konzeption und Ausstattung nicht für den Einsatz auf öffentlichen Straßen zugelassen. Vor einer Nutzung auf öffentlichen Straßen müssen die hierfür vorgeschriebenen Einrichtungen angebracht werden. Es gelten die jeweils anwendbaren gesetzlichen Vorschriften.

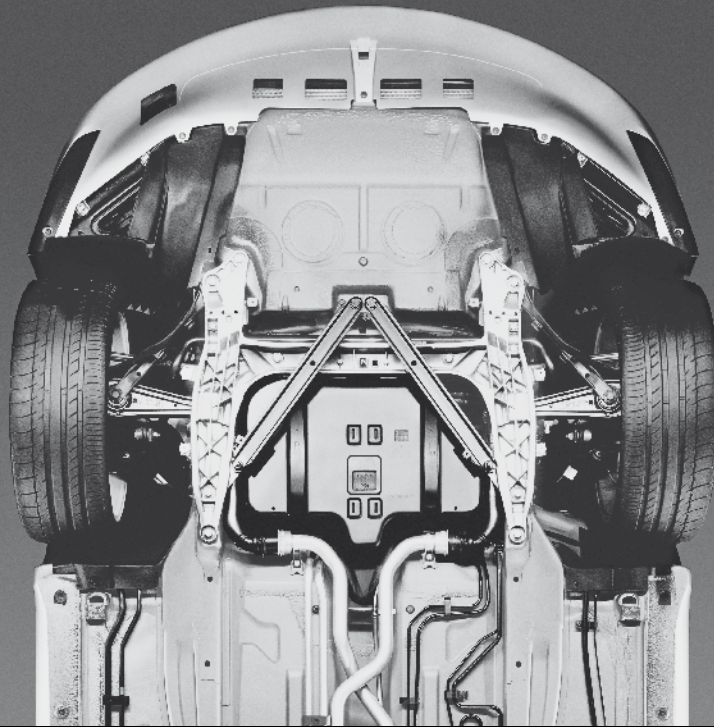

SERVICEANGEBOTE.

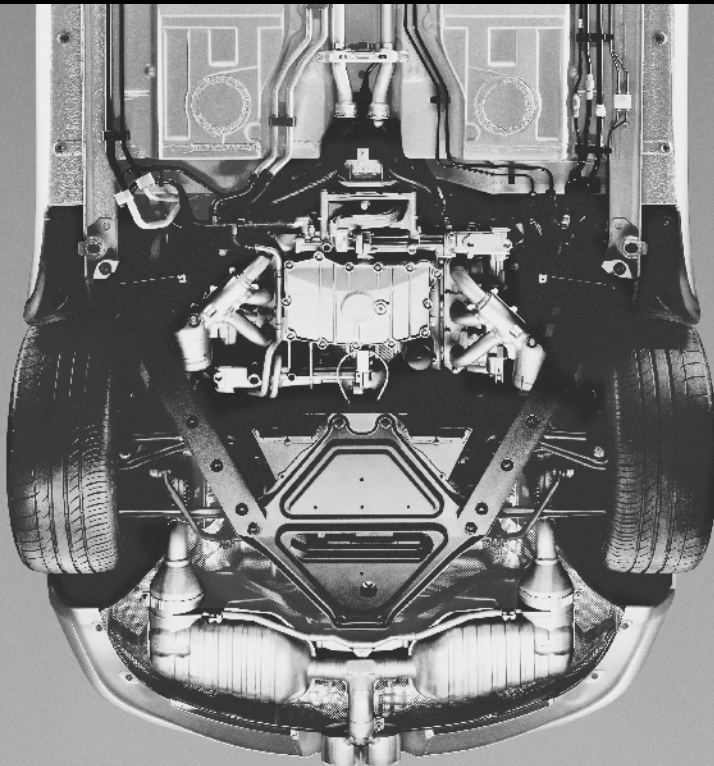

Exklusive Produkte für den neuen Porsche 911.

Ihre Wünsche sind unser Anspruch.

Verbrauch/Emissionen:

Porsche 911 Carrera	
Innerorts in l/100 km	12,8 – 11,2
Außerorts in l/100 km	6,8 – 6,5
Kombiniert in l/100 km	9,0 – 8,2
CO ₂ -Emission in g/km	212 – 194
Effizienzklasse:	G – F



Der neue Porsche 911 – ein Mythos, der Ihr Herz schneller schlagen lässt. Das Design: sportlich, dynamisch, unverwechselbar. Das Interieur: komfortabel, durchdacht, mit technischen Feinheiten. Der Motor: bis zu 294 kW (400 PS), die beim Tritt auf das Gaspedal für einen erhöhten Adrenalinspiegel sorgen. Da bleiben keine Wünsche offen. – Keine Wünsche? Das fänden wir ausgesprochen schade.

Ein Porsche 911 ist mehr als nur ein Fahrzeug. Für jeden Fahrer ist er auch der perfekte Ausdruck seines ganz persönlichen Geschmacks und Lebensstils.

Porsche Exclusive bietet Ihnen eine Vielzahl an Individualisierungsmöglichkeiten, mit denen Sie Ihren Porsche weiter veredeln können. Di-

rekt ab Werk. Optisch und technisch, innen wie außen. Und stets nach Ihren Vorstellungen. Natürlich maßgefertigt durch Handarbeit. Denn es ist nicht irgendein Fahrzeug. Es ist Ihr Porsche 911 – ein Unikat.

Unsere Verkäufer beraten Sie gerne über die vielfältigen Möglichkeiten des Porsche Exclusive Programms.



Interieur-Paket lackiert

In Exterieurfarbe lackiert: Zierblende Schalttafel inkl. Blende Getränkehalter und Zierblende Türtafel

Bestell-Nr.: EER | EUR 517,65*



Lufteinlassgitter lackiert

In Exterieurfarbe lackiert: Lamellen Lufteinlassgitter Bugteil (links/rechts)

Bestell-Nr.: CNF | EUR 517,65*



Porsche Wappen auf Kopfstützen

Geprägtes Porsche Wappen auf den Kopfstützen der Vordersitze

Bestell-Nr.: XSC | EUR 202,30*

*Preis inklusive MwSt.



Abdeckung Scheinwerferreinigungsanlage lackiert

In Exterieurfarbe lackiert: Abdeckung Scheinwerferreinigungsanlage

Bestell-Nr.: XUB | EUR 202,30*

Rad lackiert in Platinum (seidenmatt)

Vollständig in Platinum (seidenmatt) lackiert, inkl. Radnabenabdeckung mit farbigem Porsche Wappen

Bestell-Nr.: XDH | EUR 791,35*

Winterkomplettreder 2011



17-Zoll Boxster III Rad

FelgenmaÙe: VA: 7 J x 17 ET 55
HA: 8,5 J x 17 ET 40
ReifenmaÙe: VA: 205/55 R 17 91V M+S
HA: 235/50 R 17 96V M+S

Preis ab: EUR 2.314,55 inkl. MwSt.

Erhaltlich fur Boxster und Cayman.



18-Zoll Cayman S II Rad

FelgenmaÙe: VA: 8 J x 18 ET 57
HA: 9 J x 18 ET 43
ReifenmaÙe: VA: 235/40 R 18 91V M+S
HA: 255/40 R 18 95V M+S

Preis ab: EUR 3.218,95 inkl. MwSt.

Erhaltlich z. B. fur Boxster, Boxster S, Boxster Spyder, Cayman, Cayman S und Cayman R.



18-Zoll Carrera IV Rad

FelgenmaÙe: VA: 8 J x 18 ET 57
HA: 10,5 J x 18 ET 60
ReifenmaÙe: VA: 235/40 R 18 91V M+S
HA: 265/40 R 18 97V M+S

Preis ab: EUR 3.516,45 inkl. MwSt.

Erhaltlich z. B. fur alle 911 Carrera und 911 Carrera S Modelle. In anderen Abmessungen erhaltlich fur 911 Carrera 4 Modelle, die Modelle 911 Targa 4, 911 Carrera GTS sowie 911 Turbo Modelle.



19-Zoll RS Spyder Rad

FelgenmaÙe: VA: 8,5 J x 19 ET 56
HA: 11 J x 19 ET 51
ReifenmaÙe: VA: 235/35 R 19 87V M+S
HA: 295/30 R 19 100V XL M+S

Preis ab: EUR 6.134,45 inkl. MwSt.

Erhaltlich z. B. fur 911 Carrera GTS, 911 Turbo Modelle inkl. RDK sowie 911 GT3 RS und 911 GT2 RS inkl. RDK ab Modelljahr 10 und nur in Verbindung mit Zentralverschluss.



18-Zoll Panamera Rad

FelgenmaÙe: VA: 8 J x 18 ET 59
HA: 9 J x 18 ET 53
ReifenmaÙe: VA: 245/50 R 18 100V M+S
HA: 275/45 R 18 103V M+S

Preis ab: EUR 2.737,00 inkl. MwSt.

Erhaltlich z. B. fur Panamera, Panamera 4, Panamera Diesel, Panamera S, Panamera 4S und Panamera S Hybrid.



20-Zoll RS Spyder Design Rad

FelgenmaÙe: VA: 9,5 J x 20 ET 65
HA: 10,5 J x 20 ET 65
ReifenmaÙe: VA: 255/40 R 20 101V XL M+S
HA: 285/35 R 20 104V XL M+S

Preis ab: EUR 5.950,00 inkl. MwSt.

Erhaltlich fur alle Panamera Modelle.



18-Zoll Cayenne Rad

FelgenmaÙe: VA: 8 J x 18 ET 53
HA: 8 J x 18 ET 53
ReifenmaÙe: VA: 255/55 R 18 109V XL M+S
HA: 255/55 R 18 109V XL M+S

Preis ab: EUR 2.380,00 inkl. MwSt.

Erhaltlich z. B. fur Cayenne, Cayenne Diesel, Cayenne S sowie Cayenne S Hybrid ab Modelljahr 12. Nicht in Verbindung mit Porsche Ceramic Composite Brake (PCCB).

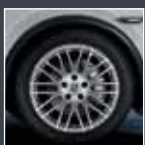

20-Zoll RS Spyder Design Rad

FelgenmaÙe: VA: 9 J x 20 ET 57
HA: 9 J x 20 ET 57
ReifenmaÙe: VA: 275/45 R 20 110V XL M+S
HA: 275/45 R 20 110V XL M+S

Preis ab: EUR 5.593,00 inkl. MwSt.

Erhaltlich fur alle Cayenne Modelle ab Modelljahr 11.

Porsche Winterkomplettreder.

Meteorologisch beginnt der Winter ab 1. Dezember. Fahrtechnisch ab + 7 °C.

Das Jahr neigt sich dem Ende zu, die Temperaturen sinken unter null Grad, der Wetterbericht sagt Schnee und Eis auf den StraÙen voraus. Als Porsche Fahrer sind Sie aber schon langst bestens auf den Winter vorbereitet.

Den Sie wissen – bereits ab ca. + 7 °C beginnt das Material der Sommerreifen zu verharten. Die Folge: verringerte Traktion und ein dadurch verlangerter Bremsweg. Dank der Porsche Winterkomplettreder bleibt Ihr Porsche da, wo er hingehort – auf der StraÙe, mit einem deutlich verkurzten Bremsweg in kritischen Situationen. Aufwandige Tests und Kontrollen garantieren auch bei schwierigen Wetterverhaltnissen eine

optimale Kurvenlage, den Kontakt zum Asphalt und kompromisslose Fahrfreude. Fur Ihre Sicherheit.

Und die Optik? Typisch Porsche – alle Winterrader sind exakt auf Ihr Fahrzeug abgestimmt und unterstreichen das sportliche Design. Ein Porsche ist schlieÙlich ganzjahrig ein Hingucker. Wir im Porsche Zentrum Augsburg beraten Sie gerne bei der Wahl Ihrer Winterkomplettreder.



Felgenpflegeset

Reinigungs- und Pflegemittel sowie Bursten-set fur Leichtmetallrader. Reinigungsmittel auch als Nachfullflasche erhaltlich. Artikel-Nr. 000 044 000 86 **EUR 53,55***

*Alle Preise inkl. MwSt.

Ganzjähriger Fahrspaß mit unseren Tequipment Produkten.

Winterschlaf? Doch nicht für Wintersportler!

Klirrende Kälte, Schnee und Eis – Zeit für einen Ausflug mit Ihrem Porsche. Denn Ihr Sportler ist bestens eingestellt auf eisige Bedingungen, erst recht mit unseren Porsche Tequipment Produkten für einen erlebnisreichen, komfortablen Winter. Fahrspaß inklusive. Überlassen Sie den Garagenplatz ruhig anderen Fahrzeugen.

Sobald der erste Schnee fällt, locken die Berge. Jetzt müssen Sie nur noch den Zündschlüssel umdrehen und sich auf den Weg machen.

Ihre verlässlichen Begleiter für einen winterlichen Wochenend-Trip: finden Sie in unserem Porsche Tequipment Programm. Funktional, aber eben nicht nur reines Zubehör.

Produkte, die für mehr Komfort, gesteigerte Alltagstauglichkeit, mehr Sicherheit sorgen. Und dabei immer den Charakter Ihres Porsche unterstreichen.



Ski-/Snowboardhalter

Erhältlich in zwei Ausführungen: für bis zu vier Paar Ski oder bis zu zwei Snowboards bzw. für bis zu sechs Paar Ski oder bis zu vier Snowboards.

Artikel-Nr. 955 044 000 23 (schmal)

EUR 89,25*

Artikel-Nr. 955 044 000 24 (breit)

EUR 101,15*



Dachbox, schmal

Abschließbare Kunststoff-Box in Silbergrau mit ca. 310 Liter Volumen und integriertem Skihalter. Beidseitig zu öffnen (Länge 2.260 mm, Breite 550 mm, Höhe 380 mm).

Artikel-Nr. 955 044 000 47

EUR 595,00*



Eiskratzer

Mit Teleskopgriff aus Aluminium und integrierter Gummilippe.

Artikel-Nr. 955 044 000 02

EUR 13,09*



Kofferraumwanne

Wasserundurchlässig und abwaschbar.

Boxster, Cayman, 911 (nur Carrera, Carrera S, Carrera Cabriolet, Carrera S Cabriolet): Artikel-Nr. 997 044 000 04

Kofferraumwanne, vorne 911 (außer Carrera, Carrera S, Carrera Cabriolet, Carrera S Cabriolet): Artikel-Nr. 997 044 000 01

EUR 148,75*

Panamera: Artikel-Nr. 970 044 000 15

EUR 154,70*

*Alle Preise inkl. MwSt.



Outdoor-Car-Cover

Passgenaue Outdoor-Fahrzeugabdeckung aus wasserabweisendem Material. Mit farbigem Porsche Wappen und Schriftzug. Inkl. Diebstahlsicherung. Hinweis: nicht in Verbindung mit SportDesign Paket.

Boxster: Artikel-Nr. 987 044 000 13, Cayman: Artikel-Nr. 987 044 000 11,

911: Artikel-Nr. 997 044 000 11 (für Fahrzeuge ohne Aerokit Cup)

EUR 285,60*

911 Turbo Modelle: Artikel-Nr. 997 044 000 15 (für Fahrzeuge ohne

Aerokit Turbo), Panamera: Artikel-Nr. 970 044 000 15,

Cayenne: Artikel-Nr. 958 044 000 01

EUR 297,50*

cartag

Innovation: Das Auto zahlt die Rechnung im Vorbeifahren. Ticket-Trick: Mein Auto zahlt!

Wer kennt das nicht: Parkhäuser haben schon so manchen Autofahrer viel Nerven gekostet. Rangieren beim Ticket ziehen, lange Schlangen am Kassensautomaten, kein Kleingeld oder gar ein verlorenes Ticket! Dank cartag, einem Münchner Online-Service-dienstleister für berührungsloses Schranken öffnen, Parken und Bezahlen, fungiert Ihr Auto in Zukunft als Kreditkarte auf vier Rädern.

„Mithilfe des cartag, einem selbsthaftenden und abnehmbaren Etikett an der Frontscheibe, bezahlt das Auto beispielsweise die Parkplatzgebühr“, sagt Alexander Kobus, Geschäftsführer der cartag GmbH. Die Schranke geht auf, sobald sich das Auto nähert, ohne dass der Fahrer ein Ticket ziehen muss. Beim Ausfahren wird die Parkgebühr mittels eines Lesegerätes abgebucht, der leidige Gang zum Kassensautomaten entfällt.

„Cartag rechnet über ein Online-Konto einfach ab und macht das Bargeld-Handling überflüssig“, sagt Alexander Kobus. Cartag bedeutet nicht nur Innovation in den Bereichen Management Service und Kundenbetreuung, sondern darüber hinaus werden durch cartag Standzeiten und damit Staus reduziert. Wer mit cartag fährt, schont ganz nebenbei auch noch die Umwelt durch weniger CO₂-Ausstoß. Die Einsatzmöglichkeiten sind vielfältig. Erfahren Sie Weiteres in den nächsten Ausgaben der Porsche Times Olympiapark.

Cartag bietet mehr. Für Sie und die nächste Generation.

Cartag bietet mehr. Für Sie und die nächste Generation.

Weitere Informationen hierzu:
cartag GmbH
Infanteriestraße 11a, Haus C
80797 München

Telefon: +49 (0)89 520 570 9 - 0
Web: www.cartag.com



Porsche Cayenne

Kraftstoffverbrauch in l/100 km*:

Innerorts	15,9 – 8,4
Außerorts	8,5 – 6,5
Kombiniert	11,5 – 7,2
CO ₂ -Emissionen in g/km	270 – 189*
Effizienzklasse:	G – B

*Baureihenspezifische Verbrauchswerte. Je nach Motorvariante und Ausstattung variieren die Verbrauchswerte der einzelnen Fahrzeuge. Angegeben sind jeweils der niedrigste und der höchste Wert innerhalb einer Baureihe.

Eiskalt kalkuliert.

Wir sind die Winter-Checker.

Unsere Porsche Service Mitarbeiter überprüfen anhand einer umfangreichen Checkliste alle sicherheitsrelevanten Bauteile und Komponenten. Von Motor, Bremsanlage und Beleuchtung bis hin zur Innen- und Außenausstattung. Alles zu Ihrer Sicherheit. Und Ihrer vollen Zufriedenheit. Selbstverständlich übernehmen wir für Sie gern auch weitere Arbeiten wie Demontage, Reinigung und fachgerechte Einlagerung Ihrer Sommerreifen. Sprechen Sie uns an – wir beraten Sie gern.

Porsche Winter-Check:

- Motorölstand
- Kühlflüssigkeit
- Batteriespannung
- Bremsanlage
- Abgasanlage
- Beleuchtungsanlage und Scheinwerferstellung
- Scheibenwischanlage und Wischerblätter
- Windschutzscheibe
- Bereifung (Zustand, Profiltiefe, Luftdruck)
- Konservierung Türschlösser und Türdichtungen
- Fahrzeugwäsche

Komplettpreis **EUR 79,00*** (**)

* inkl. 19% MwSt. ** zzgl. eventuell anfallender Materialkosten zzgl. MwSt.

WIR BERATEN SIE GERNE!

**Stephan Dehler (r.)**

Tel. +49 (0) 89 / 15 93 99 20
E-Mail: stephan.dehler@porsche-olympiapark.de

Johann Grabmann (2.v.l.)

Tel. +49 (0) 89 / 15 93 99 41
E-Mail: johann.grabmann@porsche-olympiapark.de

Michael Steindl (l.)

Tel. +49 (0) 89 / 15 93 99 27
E-Mail: michael.steindl@porsche-olympiapark.de

Helmuth Wagener (3.v.l.)

Tel. +49 (0) 89 / 15 93 99 17
E-Mail: helmuth.wagener@porsche-olympiapark.de

Fahrzeugpflege.

Schmodder, Schnee und Streusalz.

Fachgerechte, gründliche Reinigung innen wie außen und alles, was dazu dient, den Wert Ihres Fahrzeugs zu erhalten, bekommen Sie bei uns. Dazu gehören auch Sorgfalt in allen Details, Erfahrung bei der Lackpflege und viel Engagement, um kleine Schönheitsfehler zu beseitigen. Hochwertige Pflegemittel sorgen dafür, dass Ihr Fahrzeug rundum in neuem Glanz erstrahlt. Wir pflegen bei der Innenreinigung Teppiche und Polster, Scheiben, Fußmatten, Fahrzeughimmel, Verkleidung, Armaturen, Fahrzeugleder, Sonnenblenden usw. Selbst vor Lüftungsschlitzen, Sitzlaufschienen und anderen nur schlecht zugänglichen Stellen machen wir nicht halt.

Professionelle Fahrzeugreinigung 1:

- schonende Handwäsche
- Innenreinigung
- Lederpflege
- Politur

Komplettpreis

Sportwagen: **EUR 208,00***

Cayenne: **EUR 250,00***

Professionelle Fahrzeugreinigung 2:

- schonende Handwäsche
- Innenreinigung
- Lackversiegelung

Komplettpreis

Sportwagen: **EUR 490,00****

Cayenne/Panamera: **EUR 500,00****



ICH BERATE SIE GERNE!



Francesco de Cola
Fahrzeugpflege

Tel.: +49 (0) 89 / 15 93 99 72

Weitere Informationen:
www.amfautopflege.de

* inkl. 19% MwSt. ** zzgl. eventuell anfallender Materialkosten zzgl. MwSt.

Gebrauchtwagen.

Prädikat. Porsche.



Michael Anders

Telefon: +49 (0) 89 / 15 93 99 29

michael.anders@porsche-olympiapark.de

„Porsche und Werterhalt wird oft in einem Atemzug genannt. Unser täglicher Anspruch ist es, einen Gebrauchtwagen im Glanz eines Neuwagen erstrahlen zu lassen. So macht Werterhalt Spaß und Ihnen Freude beim Kauf eines gebrauchten Sportwagen aus unserem Hause.“



Oliver Dostert

Telefon: +49 (0) 89 / 15 93 99 24

oliver.dostert@porsche-olympiapark.de

„Ein Gebrauchtwagen ist nicht gleich ein Gebrauchtwagen – und ein gebrauchter Porsche schon gleich zweimal nicht: Nennen Sie es, wie Sie wollen – wir sagen auch Verwandlung dazu. Sie erkennen den ‚alten‘ nicht mehr wieder. Überzeugen Sie sich selbst.“



Lorenz Stadler

Telefon: +49 (0) 89 / 15 93 99 39

lorenz.stadler@porsche-olympiapark.de

„310, 320, 345, 355, 385, 400 oder 500 PS bekommen Sie bei uns 365 Tage lang und das in bester Qualität. Klingt das nicht gut? Wir freuen uns auf Ihren Besuch.“

Gebrauchtwagen.

Prädikat. Porsche.

Mehr als zwei Drittel aller je gebauten Porsche Fahrzeuge sind heute noch im Straßenverkehr unterwegs. Der Name Porsche steht also nicht nur für Leistung und Fahrspaß, sondern auch für extreme Langlebigkeit der Fahrzeuge. Deshalb geben wir Ihnen für unsere Porsche Sportwagen aus Vorbesitz ein Versprechen: Sie erhalten eine Garantie, die Ihnen ein außergewöhnlich hohes Leistungsspektrum bietet. Für uns ist das Vertrauen in uns selbst – für Sie vor allem Sicherheit. Und ein optimaler Service, falls sich unerwartet doch einmal ein Problem ergeben sollte.



1 Porsche Boxster
Basaltschwarzmetallic
EZ 06/09 | 23.400 km | **EUR 39.900***



2 Porsche Boxster S
Basaltschwarzmetallic
EZ 01/09 | 27.100 km | **EUR 41.900***



3 Porsche Boxster S
Meteorgrau metallic
EZ 02/10 | 21.500 km | **EUR 49.900***



4 Porsche Cayman S
Basaltschwarzmetallic
EZ 06/08 | 29.800 km | **EUR 43.900***



5 Porsche 911 Carrera S
Basaltschwarzmetallic
EZ 01/10 | 24.990 km | **EUR 77.900***



6 Porsche 911 Carrera S
Basaltschwarzmetallic
EZ 02/10 | 23.500 km | **EUR 78.900***



7 Porsche 911 Carrera S
Dunkelblau metallic
EZ 01/11 | 19.950 km | **EUR 87.900***



8 Porsche 911 Carrera S
Macadamia metallic
EZ 07/10 | 23.700 km | **EUR 79.900***



9 Porsche 911 Carrera Cabriolet
Schwarz
EZ 07/08 | 20.500 km | **EUR 77.900***

Kraftstoffverbrauch in l/100 km*, CO₂-Emissionen in g/km*: Porsche Boxster: innerorts 14,4 – 13,6 · außerorts 7,2 – 6,5 · kombiniert 9,8 – 9,1 · CO₂-Emissionen 230 – 214 · Effizienzklasse G, Porsche Cayman: innerorts 14,4 – 13,6 · außerorts 7,2 – 6,5 · kombiniert 9,8 – 9,1 · CO₂-Emissionen 230 – 214 · Effizienzklasse G, Porsche 911 Carrera: innerorts 16,8 – 11,2 · außerorts 8,0 – 6,5 · kombiniert 11,2 – 8,2 · CO₂-Emissionen 263 – 194 · Effizienzklasse G – F, Porsche Panamera: innerorts 18,8 – 7,4** · außerorts 8,9 – 5,5** · kombiniert 12,5 – 6,3** · CO₂-Emissionen 293 – 159** · Effizienzklasse G – A, Porsche Cayenne: innerorts 15,9 – 8,4 · außerorts 8,5 – 6,5 · kombiniert 11,5 – 7,2 · CO₂-Emissionen 270 – 189 · Effizienzklasse G – B. *Baureihenspezifische Verbrauchswerte. Je nach Motorvariante und Ausstattung variieren die Verbrauchswerte der einzelnen Fahrzeuge. Angegeben sind jeweils der niedrigste und der höchste Wert innerhalb einer Baureihe. **In Verbindung mit 19-Zoll-All-Season-Reifen (rollwiderstandsoptimiert).

Gebrauchtwagen.

Prädikat. Porsche.



10 Porsche 911 Carrera 4
Schwarz
EZ 07/09 | 50.900 km | **EUR 72.900***



11 Porsche 911 Carrera 4
Arktissilbermetall
EZ 11/08 | 21.500 km | **EUR 73.900***



12 Porsche 911 Carrera 4
Schwarz
EZ 07/09 | 11.700 km | **EUR 76.900***



13 Porsche 911 Carrera 4
Schwarz
EZ 04/10 | 21.900 km | **EUR 82.900***



14 Porsche 911 Carrera 4S
Macadamiametall
EZ 10/10 | 17.200 km | **EUR 87.900***



15 Porsche 911 Carrera 4S Cabriolet
Basaltschwarzmetall
EZ 07/08 | 28.200 km | **EUR 75.900***



16 Porsche 911 Carrera 4S
Meteorraummetall
EZ 05/10 | 16.990 km | **EUR 88.900***



17 Porsche 911 Carrera 4S Cabriolet
Basaltschwarzmetall
EZ 07/10 | 40.500 km | **EUR 104.900***



18 Porsche 911 Targa 4
Basaltschwarzmetall
EZ 08/08 | 32.800 km | **EUR 67.900***



19 Porsche 911 Targa 4S
Schwarz
EZ 07/08 | 53.400 km | **EUR 69.900***



20 Porsche 911 Targa 4S
GT-silbermetall
EZ 07/08 | 34.800 km | **EUR 75.900***



21 Porsche 911 Targa 4S
Arktissilbermetall
EZ 11/09 | 25.900 km | **EUR 89.900***

Kraftstoffverbrauch in l/100 km*, CO₂-Emissionen in g/km*: Porsche Boxster: innerorts 14,4 – 13,6 · außerorts 7,2 – 6,5 · kombiniert 9,8 – 9,1 · CO₂-Emissionen 230 – 214 · Effizienzklasse G, Porsche Cayman: innerorts 14,4 – 13,6 · außerorts 7,2 – 6,5 · kombiniert 9,8 – 9,1 · CO₂-Emissionen 230 – 214 · Effizienzklasse G, Porsche 911 Carrera: innerorts 16,8 – 11,2 · außerorts 8,0 – 6,5 · kombiniert 11,2 – 8,2 · CO₂-Emissionen 263 – 194 · Effizienzklasse G – F, Porsche Panamera: innerorts 18,8 – 7,4** · außerorts 8,9 – 5,5** · kombiniert 12,5 – 6,3** · CO₂-Emissionen 293 – 159** · Effizienzklasse G – A, Porsche Cayenne: innerorts 15,9 – 8,4 · außerorts 8,5 – 6,5 · kombiniert 11,5 – 7,2 · CO₂-Emissionen 270 – 189 · Effizienzklasse G – B. *Baureihenspezifische Verbrauchswerte. Je nach Motorvariante und Ausstattung variieren die Verbrauchswerte der einzelnen Fahrzeuge. Angegeben sind jeweils der niedrigste und der höchste Wert innerhalb einer Baureihe. **In Verbindung mit 19-Zoll-All-Season-Reifen (rollwiderstandsoptimiert).

PORSCHE
APPROVED
 GEBRAUCHTWAGEN

Weil ein Porsche immer bleibt, was er ist: ein Traumwagen.

Unsere Anschluss-Garantie für junge Gebrauchte.

Ein Porsche bleibt ein Porsche. Auch wenn seinem Charme schon einmal ein anderer Fahrer erlegen ist. Für uns nur ein Grund mehr, von seinen Qualitäten überzeugt zu sein. Und Ihnen eine Laufzeitverlängerung für die Garantie Ihres gebrauchten Traumwagens anzubieten. Ganz unkompliziert. Wie Sie es von Porsche – und von Porsche Approved – gewohnt sind.

Haben Sie sich vor Kurzem den Traum vom Sportwagen erfüllt – und sind stolzer Besitzer eines gebrauchten Porsche? Dann haben Sie unter Umständen auch die Porsche Approved Gebrauchtwagengarantie bekommen, die im Schadensfall 100 % der Material- und Lohnkosten für Sie übernimmt. Mit der Porsche Assistance bleiben Sie außerdem in ganz Europa mobil. 365 Tage im Jahr. 24 Stunden am Tag.

Sie möchten diesen Service auch weiterhin genießen? Alles, was Sie tun müssen, ist, Ihren Porsche einem erneuten 111-Punkte-Check zu unterziehen – und schon können Sie die Garantie um weitere 12 bzw. 24 Monate verlängern. Zum Festpreis.

Gleich wieder aus der Hand geben möchten Sie Ihren Liebling mit Sicherheit nicht. Falls Sie aber doch in die Situation kommen sollten, an einen Verkauf zu denken, profitieren Sie auch hier von der Porsche Ge-

brauchtwagen Garantie. Denn die Restgarantielaufzeit bleibt im Fall einer Veräußerung erhalten. Und das erhöht mit Sicherheit den Wert Ihres Fahrzeugs.

Sie sehen: Vorteile über Vorteile. Schließlich musste Ihr Porsche ja auch einige Prüfungen bestehen, um in unser Porsche Approved Gebrauchtwagenprogramm aufgenommen zu werden.* Zum Beispiel durften bei ihm ausschließlich Porsche Originalteile verwendet werden.

Was aber, wenn Ihre Gewährleistung bereits verloschen ist? Dann sprechen wir mit Ihnen auch gerne über eine maßgeschneiderte, kostengünstige Individualgarantie inklusive der Porsche Assistance.

Bei allen Wünschen und Fragen rund um Ihren gebrauchten Porsche beraten wir Sie gerne im Porsche Zentrum.

Verlängern Sie Ihre Porsche Approved Gebrauchtwagen-Garantie!

Die Vorteile im Überblick:

- Weitere 12 Monate lang Sorgenfreiheit
- 100 %ige Übernahme der Materialkosten im Falle eines garantiefähigen Schadens
- 100 %ige Übernahme der Lohnkosten
- Unbegrenzte Kilometerlaufzeit
- Im Fall einer Veräußerung bleibt die Restgarantielaufzeit erhalten
- Rund-um-die-Uhr-Mobilitätsservice der Porsche Assistance, wo immer Sie sich in Europa befinden.

Porsche Boxster / Cayman
 Für nur **EUR 815,00***

Porsche 911
 Für nur **EUR 1.260,00***

Porsche 911 / Cayenne
 Für nur **EUR 1.160,00***

Porsche Panamera
 Für nur **EUR 1.305,00***

Zusätzlich mit Assistance
 Für nur **EUR 99,15***

111 Punkte Check
 Für nur **EUR 223,00***

Ich berate Sie gerne:



Michaela Kühnle
 Assistenz der After Sales Leitung

Tel.: +49 89 / 15 93 99 - 30

E-Mail: michaela.kuehnle@porsche-olympiapark.de

*Original Porsche Approved Gebrauchtwagengarantie kommt in Frage für Fahrzeuge

- die in einem Porsche Zentrum geprüft bzw. instandgesetzt wurden
- mit einer Laufleistung von weniger als 200.000 Kilometern bzw. 125.000 Meilen
- deren Erstzulassung mindestens 1 Jahr und maximal 9 Jahre zurückliegt (bei 24 Monaten Laufzeit: 8 Jahre)
- bei denen ausschließlich Originalteile von Porsche verwendet wurden.





Künstler Primo Berera.

Kunst verbindet und schafft Identität.

Der Schweizer Künstler Primo Berera verbrachte seine letzten Schaffensjahre als Grafik-Designer und freier Künstler in England und Deutschland und arbeitet zurzeit wieder in seiner Heimat. Mit seinen Gemälden und Fotografien fokussiert er auf das freie Spiel mit Formen und Farben und arbeitet im Spannungsfeld der Kontraste. Im Streben nach dem perfekten Bild schafft er harmonische Kunstwerke, die in Ihren Details überzeugen.

Da es in der heutigen Zeit für Unternehmen immer bedeutender wird, sich nach Innen und Außen einzigartig darzustellen, richtet Primo Berera seinen Fokus neben den freien Arbeiten speziell auf die künstlerische Zusammenarbeit mit internationalen Firmen.

Auf der Basis einer Geschäftsvision werden einzelne Projekte sowie integrierte Gesamtkonzepte in den Bereichen Kundenbindung und -akquise, Workshops oder Kunst- und Designinstallationen im Unternehmen erstellt. Firmeninterne Anforderungen werden in die Konzeption mit einbezogen, sodass das Endprodukt die Werte und Visionen des Unternehmens widerspiegelt.

Weitere Informationen:
www.primoberera.com





Fitness. Beratung. Gesundheit.

Sport wagen in seiner schönsten Form.

Kondition trifft Emotion – im Fitness-Club SPORTS & HEALTH
erfahren Sie Fitness in Vollendung.



WEITERE INFORMATIONEN

**SPORTS & HEALTH
GmbH & Co. KG**
Lindwurmstraße 114
80337 München
Telefon: 089 74747190
Telefax: 089 74747199
E-Mail: info@sports-and-health.de
www.sports-and-health.de
[facebook.com/H.Fitnessclub](https://www.facebook.com/H.Fitnessclub)

ÖFFNUNGSZEITEN

Mo/Mi/Fr 6 – 23 Uhr
Di/Do 9 – 23 Uhr
Sa/So/Feiertag 9 – 21 Uhr

Wie es sich anfühlt, wenn Sportlichkeit und Emotion miteinander verschmelzen? Sie als Porsche Fahrer wissen das mit am besten. Den gleichen Eindruck vermittelt das Trainieren im Münchner Fitness-Club SPORTS & HEALTH. Die erstklassige Ausstattung, das exklusive Interieur und das souveräne Leistungsangebot geben vom ersten Moment an das Gefühl, auf der Suche nach dem Besonderen angekommen zu sein.

Exklusivität und Individualität

Ein exklusives, entspanntes Ambiente und moderne, lichtdurchflute-

te Räume auf über 1.700 Quadratmetern spiegeln das hohe Qualitätsdenken von SPORTS & HEALTH wider. Über 100 Kraft- und Ausdauertrainingsgeräte von Technogym sowie ein separater Bereich für Zirkeltraining bieten der anspruchsvollen Kundenklientel alles, was das Herz begehrt. Dabei sind sämtliche Ausdauertrainingsgeräte mit eigenem TV, Radio, Internetzugang und Dockingstation für iPod und iPhone ausgerüstet. Für optimales, gesundheitsorientiertes Training der Rücken- und Rumpfmuskulatur stehen den Mitgliedern in einem

separaten Bereich Geräte des renommierten Herstellers Dr. Wolff zur Verfügung.

Leidenschaftliches Team

Für das sympathische Team von SPORTS & HEALTH ist Fitness Profession und Lebensauffassung zugleich. Über 40 qualifizierte Mitarbeiter begleiten die Mitglieder fachkundig auf dem Weg zu ihrem individuellen Trainingsziel. Erfahrene Trainer, Dipl.-Sportwissenschaftler, Fitnessökonom, Ernährungsberater sowie drei Sportärzte garantieren einen leistungsgerechten Einstieg. Bei

einem umfangreichen Gesundheitscheck werden die Körperzusammensetzung sowie die Konditionswerte getestet. Auf deren Basis erstellt SPORTS & HEALTH den maßgeschneiderten Trainingsplan mit regelmäßigen Updates. Für die kontinuierliche Beratung und Betreuung sowie wertvolle Tipps und Tricks steht jederzeit ein persönlicher Trainer zur Verfügung.

Vielfältiges Kursprogramm

Allen Mitgliedern bietet sich ein abwechslungsreiches Kursprogramm mit über 60 Wochenkursen. Besonders beliebt sind unter anderem BODYPUMP, Indoorcycling und TRX Suspension Training – ein Trainingsprogramm, welches Kraft, Ausdauer und Gleichgewicht in bisher nie erreichter Intensität trainiert. Und erstmalig in München: SH'BAM – das neue Dance-Workout von LES MILLS. Freunde aktiver Entspannung wählen aus den zahlreichen Yogakursen, die im Sommer auch unter freiem Himmel auf der 150 Quadratmeter großen Dachterrasse angeboten werden. Ergänzend hierzu gibt es in der warmen Jahreszeit ein attraktives Outdoor-Programm mit gemeinsa-

men Rennrad- oder Mountainbike-touren, Wandern, Laufseminaren, Erlebnistagen und vielem mehr.

Balance für Körper und Geist

Die ganze Leichtigkeit des Seins lässt sich im geschmackvollen Wellnessbereich mit verschiedenen Themensaunen, Ruhemöglichkeiten und Solarien erfahren. Hier wählen Mitglieder je nach Fassung aus finnischer Sauna, Biosauna mit Licht- und Aromatherapie und Damensauna – allesamt mit wohltuenden Aufgüssen. Zur anschließenden Entspannung stehen ein stilvoller Ruheraum, beheizte Wärmebänke mit Fußbecken und eine in dieser Lage und Größe einmalige Sonnenterrasse mit edlen Loungemöbeln zur Verfügung.

Plus für alle Autoliebhaber

Für einen entspannten Start sorgt ein weiteres Plus: Trotz Innenstadtlage ist zeitraubende Parkplatzsuche bei SPORTS & HEALTH kein Thema. In der hauseigenen Tiefgarage stehen während des Trainings ausreichend kostenfreie Parkplätze zur Verfügung.



LEISTUNGSDATEN

- Individuelle Beratung
- Über 1.700 m² lichtdurchflutete Trainingsfläche
- Vielfältiges Kursprogramm
- Separate Bereiche für Zirkel- und Rückentraining
- Mehr als 100 moderne Trainingsgeräte
- Großer Wellnessbereich mit Dachterrasse
- Mo/Mi/Fr bereits ab 6 Uhr geöffnet
- Kostenlose Tiefgaragen-Parkplätze

GRAND SPA RESORT

aROSA  Kitzbühel



Unsere Hotelempfehlung.

Das Grand SPA Resort A-ROSA Kitzbühel *****

Es ist Zeit, dort anzukommen, wo Erholung und Entspannung eine ganz neue Dimension des Erlebens und des Genusses offenbart. Auf der Sonnenseite Kitzbühels begeistert das 5-Sterne-Luxusrefugium Grand SPA Resort A-ROSA, im Stil eines herrschaftlichen Schlosses erbaut, anspruchsvolle Gäste aus aller Welt. Vis-a-vis der berühmten „Streif“ Abfahrt am Hahnenkamm und des „Wilden Kaisergebirges“ vereinen sich unter dem Dach der fünf Sterne raffinierte Architektur, hingebungsvoller Service und eine ausgezeichnete Kulinarik.

Ein absolutes Highlight ist das Gourmetrestaurant! Das mehrfach ausgezeichnete Restaurant verschreibt sich unter dem Hinweis gebenden Namen „Heimatliebe“ authentisch regionalen Geschmackserlebnissen, dessen Zutaten zu 100 % aus Österreich sind.

Küchenchef Andreas Senn zeichnet sich hier für eine regionale Küche mit Zutaten – ausnahmslos in Österreich erzeugt – verantwortlich. Fine Dining im romantisch-modernen Resort mit einem Mix aus liebevoller Tradition und kreativer Weltoffenheit ist hier die Devise.

Und während die einen schlemmen, frönen die anderen ihrer Golfleidenschaft auf dem exzellenten GC Kitzbühel, dem traditionsreichen Golfclub Kitzbühels. Dieser fantastische Golfplatz – ausgezeichnet als „Österreichs schönster 9-Loch Golfplatz“ – mit zwei Inselgrüns macht das Golfspiel zu einem einzigartigen Naturschauspiel.

Für Wellness-Anhänger hält das Grand SPA Resort A-ROSA Kitzbühel besondere Schmankerl im beeindruckenden 3.000 Quadratmeter großen, mit dem SPA Diamond ausgezeichneten „SPA-ROSA“ bereit. Die Sehnsucht nach mehr Lebensqualität in einem immer schneller werdenden Lebensrhythmus ist hier Passion. Im SPA-ROSA befinden Sie sich mitten in den Alpen und treffen auf ausgesuchte SPA-Angebote aus aller Welt. Renommierete Entspannungsmethoden haben ihre Wurzeln in den entferntesten Ländern. Erstklassige Qualität ist Basis und Voraussetzung zugleich, um die Gäste auf höchstem Niveau zu verwöhnen. Mit erlesenen Produkten und hochwertigen Depots erlebt man hier ein Verwöhnprogramm, das die Mitarbeiter mit Leidenschaft und aus Überzeugung zelebrieren.

Das SPA-ROSA ist ein durch und durch luxuriöses Sinneserlebnis mit innovativen Anwendungskonzepten und ganzheitlichen SPA-Paketen, die jeden Gast auf eine wunderbare Reise der absoluten Erholung schicken. Eine großzügige Innen- und Außenpoollandschaft, acht Saunen und Dampfbäder, eine Eisgrotte, 16 Anwendungsräume für Body- und Beauty Behandlungen, Hamam & Rasul oder der vielseitige Cardio- und Gerätebereich runden die SPA-ROSA Angebotsvielfalt ab.

Wo das Urlaubsglück auf solch hohem Niveau regiert, kann es nur einen Maßstab geben: Ihre ganz persönliche Zufriedenheit an einem Ort, an dem die Erinnerung die Vorfrende übertrifft!

Beratung & Buchung:

GRAND SPA RESORT
A-ROSA KITZBÜHEL
Ried Kaps 7
A-6370 Kitzbühel

Telefon: +43 5356-65660-980

Telefax: +43 5356-65660-819

E-Mail: kitzbuehel@a-rosa.de

Web: www.a-rosa.at





St. Moritz. Porsche, Polo, Panamera.

Wohl dem, der den neuen
Grand Tourismo auf ein
erlebnisreiches Wochenende
nach St. Moritz/Schweiz
ausfahren darf.

Verbrauch in l/100 km (Schaltgetriebe/PDK):
Porsche Panamera Turbo: Innerorts: 17,0 außer-
orts: 8,4 kombiniert: 11,5, CO₂-Emissionen in g/
km: 270. Effizienzklasse G. Die Angaben über
Lieferumfang, Aussehen, Leistung, Maße, Ge-
wichte, Kraftstoffverbrauch und Betriebskosten
der Fahrzeuge entsprechen den zum Zeitpunkt
der Drucklegung vorhandenen Kenntnissen. Än-
derungen und Irrtümer sind vorbehalten.

Knapp 300 Kilometer und sch-
male vier Stunden Anfahr-
t vom Porsche Zentrum Olympiapark
– und man taucht in eine faszinie-
rende Welt des Sehens und Gese-
hens ein. Doch bevor das
Fakt ist, überzeugt der Panamera
Turbo.

Die Daten erklären sich von selbst:
8 Zylinder, 500 PS, 303 km/h.
Die Businessclass von Porsche
beeindruckt. Heißt: hineinsetzen,
losfahren und wohlfühlen ...
Ende Januar fand das 27. St.
Moritz Polo World Cup On Snow
statt. Diese Veranstaltung ist das
weltweit prestigeträchtigste Win-
ter-Poloturnier auf Schnee. Vier
Teams kämpfen auf dem gefrore-
nen St. Moritzersee um den Sieg.

Und das vor traumhafter Bergkulis-
se. Eine Welt, die von Stärke, Ele-
ganz, Geschwindigkeit, Stolz und
dem traditionellen britischen

Sportsgeist geprägt ist. Hierzu
bringen die Weltelite-Spieler und
die Pferde Konzentration, Kraft,
Geschick, Mut und Ausdauer mit.
Einzigartig sind auch die speziellen
Verhältnisse mit 1.800 ü.d.M. und
die unzähligen, elitären Zuschauer
aus aller Welt. Damit erklärt sich
die „St. Moritz - must have list“
von selbst:

- Porsche Panamera Turbo
- Schweizer Chronograph
- Polo St. Moritz Clubshirt

Autor: Claus Zahn

Ankündigung für 2012:

Am 11. Mai 2012 beginnt die
German Polo Tour in München mit
mit der Bucherer Polo Trophy.

Tickets können im Internet auf
www.poloevents.com erworben
werden.



Vorschau. Wintersport 2012. Starker Auftritt.

„Erschlittern“ und „erfahren“ Sie in einem außergewöhnlichen Programm Sportfahrmomente der Extraklasse. Denn wo könnte man mit dem eigenen Fahrzeug winterliche Grenzsituationen besser erleben als am Katschberg?

Vom 27. bis 29. Januar 2012 erwartet uns ein attraktives, sportliches und geselliges Wochenende ganz im Namen des Winterports – natürlich mit Ihrem Porsche und dem European-speedclub.

Am Freitagabend empfangen wir Sie im Wellnesshotel Eggerwirt. Wir haben einige winterliche Highlights für Sie zusammengestellt. Am Samstag können Sie den ersten Tag mit Ihrem Porsche auf der perfekt präparierten Natureisbahn erleben. Gezielte Drifts, kontrollierte Vollbremsungen und unglaublich schnelle,

eisige Kurvenfahrten garantieren mächtig viel Spaß. Natürlich geht es am Ende der Veranstaltung um den Yeti Cup – Wettkampfstimmung unter eisigen Bedingungen im Eisoval. Genießen Sie am Abend abseits der Piste ein entspanntes und organisiertes Rahmenprogramm – eisige Abwechslung mit Rodelspaß und Hüttengaudi.

Am dritten Tag können Sie sich nach den letzten Fahrmomenten im Wellness-Bereich des Hotels erholen oder Sie verlängern Ihren Aufenthalt, um die nahe gelegenen Skipisten zu erkunden?

ICH BERATE SIE GERNE!



Lisa Schächtle
Assistentin der
Geschäftsführung

Tel.: +49 (0)89 / 15 93 99 11
Fax: +49 (0)89 / 15 93 99 40

E-Mail: lisa.schaechtle@porsche-olympiapark.de

Stammtischargumente. Warum ein Porsche das ideale Winterauto ist.

1.

Weil es absolut kein Argument gibt, das dagegen spricht.

2.

Weil der Porsche 911 durch das Heckantriebskonzept und das darauf liegende Motorgewicht die optimale Traktion auf Schnee erreicht. Bei allen anderen Porsche Modellen sorgt eine ausgeglichene Gewichtsverteilung für Sicherheit in Verbindung mit elektronischen Fahrhilfen und Regelsystemen wie zum Beispiel PSM.

3.

Weil es bei Porsche auch Allrad-Antrieb gibt.

4.

Weil Porsche in der Entwicklung viel Zeit und Testkilometer für die Erprobung der passenden Winterreifen investiert – für Sicherheit nicht nur bei der Traktion, sondern auch bei Seitenführung und Bremsen. Vertrauen Sie daher auf von Porsche empfohlene Fabrikate und Modelle.

5.

Weil die Klimatisierung Ihres Porsche auf Effizienz ausgelegt ist. Schnelle Aufheizung des Innenraums in Verbindung mit der entfeuchtenden Wirkung der Klimaanlage geben Ihnen eine freie Sicht und lassen Sie nicht lange frösteln.

6.

Weil Alufelgen und Breitreifen auch im Winter schöner sind als Radkappen oder schwarze Stahlfelgen.

7.

Weil wir Ihren Porsche mit unserem Wintercheck ideal auf die kalte Jahreszeit vorbereiten können. Zudem bieten wir Ihnen eine große Auswahl an Zubehör, wie z.B. Winterreifen, Schneeketten, Eiskratzer uvm.

8.

Weil die Form eines Porsche auch unter einer dicken Schneeschicht sofort als solche zu erkennen ist.

9.

Weil Sie sicher keinen Porsche fahren würden, wenn Ihnen Sicherheit und Fahrspaß im Winter nicht wichtig wären.

10.

Weil ein Porsche der einzige Schlitten ist, den Sie auch im Sommer aus der Scheune holen.



Verbrauch/Emissionen:

Porsche 911 Carrera	
Innerorts in l/100 km	12,8 – 11,2
Außerorts in l/100 km	6,8 – 6,5
Kombiniert in l/100 km	9,0 – 8,2
CO ₂ -Emission in g/km	212 – 194
Effizienzklasse:	G – F



toni sailer

www.tonisailersports.com





Driving Home For Christmas.



PORSCHE

Porsche Zentrum Olympiapark

Sportwagen am Olympiapark GmbH
Moosacher Straße 56
80809 München
Tel.: 089 15 93 99 - 0
Fax: 089 157 73 31

Verbrauch in l/100 km (Schaltgetriebe/PDK): Porsche Carrera: Innerorts: 12,8/11,2 außerorts: 6,8/6,5 kombiniert: 9,0/8,2, CO₂-Emissionen in g/km: 212/194. Porsche Carrera S: Innerorts: 13,8/12,2 außerorts: 7,1/6,7 kombiniert: 9,5/8,7 CO₂-Emissionen in g/km: 224/205. Die Angaben über Lieferumfang, Aussehen, Leistung, Maße, Gewichte, Kraftstoffverbrauch und Betriebskosten der Fahrzeuge entsprechen den zum Zeitpunkt der Drucklegung vorhandenen Kenntnissen. Änderungen und Irrtümer sind vorbehalten.

www.porsche-olympiapark.de